

SECTION **BR**

SYSTEME DE FREINAGE

A
B
C
D
E
BR
G
H
I
J
K
L
M

TABLE DES MATIERES

<p>PRECAUTIONS 3 Précautions relatives aux systèmes de retenue supplémentaire (SRS) composés de l'AIRBAG et du PRETENSIONNEUR DE CEINTURE DE SECURITE 3 Précautions pour l'entretien de la batterie 3 Précautions relatives au circuit de freinage 3</p> <p>PREPARATION 4 Outillage spécial 4 Outillage en vente dans le commerce 4</p> <p>DEPISTAGE DES PANNES LIEES AUX BRUITS, VIBRATIONS ET DURETES (NVH) 5 Tableau de dépistage des bruits, vibrations et duretés (NVH) 5</p> <p>PEDALE DE FREIN 6 Vérification et réglage 6 JEU ENTRE LA PEDALE DU FREIN ET LE PLANCHER AVEC LA PEDALE ENFONCEE 6 REGLAGE 7 Dépose et repose 7 EMBLACEMENT DES COMPOSANTS 7 DEPOSE 8 INSPECTION APRES LA DEPOSE 8 REPOSE 8</p> <p>LIQUIDE DE FREIN 9 Inspection sur véhicule 9 VERIFICATION DU NIVEAU 9 Purge et remplissage 9 Purge du système de freinage 10</p> <p>TUYAUX ET FLEXIBLES DE FREIN 11 Circuit hydraulique 11 Dépose et repose de la tuyauterie de frein avant et du flexible de frein 11 DEPOSE 11 REPOSE 11 Dépose et repose du tuyau de frein arrière et du flexible de frein 12 DEPOSE 12</p>	<p>REPOSE 12 INSPECTION APRES REPOSE 12</p> <p>MAITRE CYLINDRE DE FREIN 13 Inspection sur véhicule 13 VERIFICATION DE L'ABSENCE DE FUITES 13 Dépose et repose 13 DEPOSE 13 REPOSE 13 Composants 14 Démontage et remontage 14 MODELES AVEC ESP 14</p> <p>ASSISTANCE DE FREIN 18 Entretien sur le véhicule 18 VERIFICATION DU FONCTIONNEMENT 18 VERIFICATION DE L'IMPERMEABILITE A L'AIR 18 Dépose et repose 18 DEPOSE 19 INSPECTION APRES LA DEPOSE 19 REPOSE 19</p> <p>CONDUITES A DEPRESSION 21 Dépose et repose 21 Vérification 22 VERIFICATION VISUELLE 22 VERIFICATION DE LA SOUPE DE CONTROLE 22</p> <p>FREIN A DISQUE AVANT 23 Inspection sur véhicule 23 VERIFICATION DE L'USURE DES PLAQUETTES 23 Composant 23 Dépose et repose de la plaquette de freins 24 DEPOSE 24 COMMENT APPLIQUER DE LA GRAISSE AUX PLAQUETTES DE FREIN 25 REPOSE 25 Dépose et repose de l'ensemble de l'étrier du frein.. 26 DEPOSE 26 REPOSE 26 Démontage et remontage de l'ensemble de l'étrier</p>
--	--

de frein	27	DEPOSE	33
DEMONTAGE	27	REPOSE	33
VERIFICATION DE L'ETRIER	27	Démontage et remontage de l'ensemble de l'étrier	
MONTAGE	27	de frein	33
VERIFICATION DU DISQUE	28	DEMONTAGE	33
PROCEDURE DE RODAGE DES FREINS	29	VERIFICATION DE L'ETRIER	34
FREIN A DISQUE ARRIERE	30	MONTAGE	34
Inspection sur véhicule	30	VERIFICATION DU DISQUE	35
VERIFICATION DE L'USURE DES PLAQUETTES	30	CARACTERISTIQUES ET VALEURS DE	
Composants	30	REGLAGE (SDS)	36
Dépose et repose de la plaquette de freins	31	CARACTERISTIQUES GENERALES	36
DEPOSE	31	Pédale de frein	36
COMMENT APPLIQUER DE LA GRAISSE AUX		Assistance de frein	36
PLAQUETTES DE FREIN	32	Soupape de contrôle	36
REPOSE	32	Frein a disque avant	36
Dépose et repose de l'ensemble de l'étrier du frein..	33	Frein a disque arrière	37

PRECAUTIONS

PRECAUTIONS

PFP:00001

Précautions relatives aux systèmes de retenue supplémentaire (SRS) composés de l'AIRBAG et du PRETENSIONNEUR DE CEINTURE DE SECURITE

EFS0049D

Les systèmes de retenue supplémentaire (SRS), tels que l'AIRBAG et le PRETENSIONNEUR DE CEINTURE DE SECURITE, associés à une ceinture de sécurité de siège avant, aident à réduire le risque ou la gravité des blessures qu'encourent le conducteur et le passager avant lors de certains types de collision. Les informations nécessaires pour assurer un entretien du système en toute sécurité sont fournies dans les sections SRS et SB de ce manuel de réparation.

ATTENTION:

- Pour ne pas affecter le fonctionnement du SRS, ce qui augmenterait les risques de blessures graves ou mortelles en cas de collision entraînant le déploiement de l'airbag, toutes les opérations d'entretien doivent être effectuées par un concessionnaire NISSAN/INFINITI agréé.
- Un entretien incorrect ainsi qu'une mauvaise dépose ou repose du système de retenue supplémentaire (SRS) peuvent entraîner des risques de blessures dues au déclenchement accidentel du système. Pour la dépose du câble spiralé et du module d'airbag, se reporter à la section SRS.
- Ne pas utiliser d'équipement d'essai électrique sur les circuits connexes du SRS sauf si indiqué dans ce manuel de réparation. Les faisceaux de câblage SRS peuvent être identifiés par leurs faisceaux ou connecteurs de faisceau orange et/ou jaune.

Précautions pour l'entretien de la batterie

EFS00400

Avant de débrancher la batterie, abaisser à la fois les vitres conducteur et passager. Ceci afin d'éviter toute interférence entre le bord de vitre et le véhicule lors de l'ouverture/la fermeture de la porte. Lors du fonctionnement normal, la vitre se lève et s'abaisse légèrement pour éviter toute interférence entre la vitre et le véhicule. La fonction de lève-vitre automatique ne fonctionne pas si la batterie est débranchée.

Précautions relatives au circuit de freinage

EFS00401

- Le liquide de frein préconisé est DOT 3 ou DOT 4.
- Ne jamais réutiliser de liquide de frein vidangé.
- Veiller à ne pas renverser de liquide de frein sur les zones peintes.
- Pour nettoyer ou rincer toutes les pièces du maître-cylindres et de l'étrier de frein à disques, toujours utiliser du liquide de frein propre.
- Ne jamais utiliser d'huiles minérales telles que de l'essence ou du kérosène. Elles détruiront les pièces en caoutchouc du circuit hydraulique.
- Utiliser la clé pour écrou évasé pour la dépose ou la repose du tuyau de frein.
- Lors de la repose de la tuyauterie des freins, vérifier le couple.
- Avant de travailler, mettre le contact d'allumage sur OFF et débrancher les connecteurs de la boîte de commande ou la borne négative de la batterie.
- Polir les surfaces de contact de frein après la finition ou le remplacement des tambours ou des étriers, après le remplacement des plaquettes ou des garnitures ou si la pédale devient molle à très basse vitesse.

Se reporter à [BR-29, "PROCEDURE DE RODAGE DES FREINS"](#).

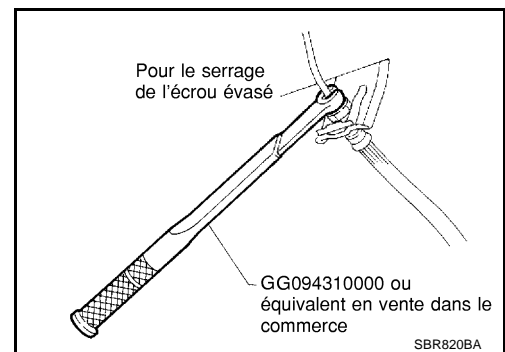

ATTENTION:

- Nettoyer les plaquettes et sabots de freins avec un chiffon jetable, puis aspirer la poussière.

PREPARATION

PREPARATION

PFP:00002

Outillage spécial

EFS0047G

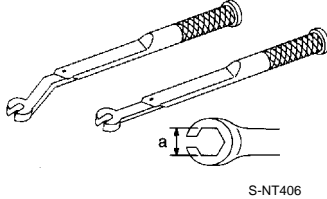
Nom de l'outil	Description
<p>1. Adaptateur pour écrou évasé a : 10 mm/12 mm 2. Clé dynamométrique</p> 	<p>Dépose et repose de chaque conduite de frein</p>

Outillage en vente dans le commerce

EFS0047H

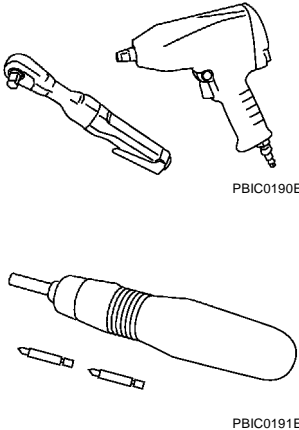
Nom de l'outil	Description
<p>Outil électrique</p> 	<p>Dépose de l'ensemble d'étrier avant et arrière, des pneus</p>

PEDALE DE FREIN

PEDALE DE FREIN

PFPA:46501

Vérification et réglage

EFS00404

JEU ENTRE LA PEDALE DU FREIN ET LE PLANCHER AVEC LA PEDALE ENFONCEE

1. Vérifier la hauteur libre de la pédale du frein à partir de la partie inférieure du tableau de bord.
2. Régler la hauteur selon les spécifications suivantes.

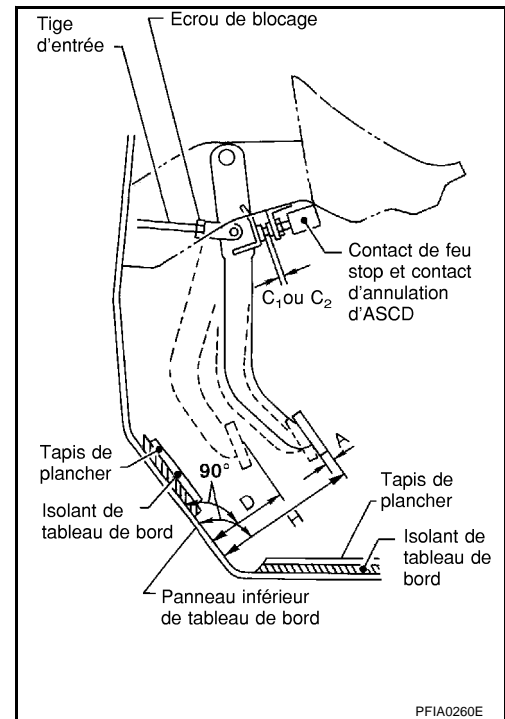

Conduite à gauche

H	Hauteur de la pédale de frein (mesurée à partir de la surface supérieure de la partie inférieure du tableau de bord)	154 - 164 mm
D	Hauteur de la pédale enfoncée [par effet d'une force de 490 N (50 kg) lorsque le moteur tourne]	Plus de 90 mm
C1 ou C2	Jeu entre le caoutchouc de butée et l'extrémité fileté du contact de feux de stop et du contact d'annulation de la commande automatique de vitesse (ASCD).	0,74 - 1,96 mm
A	Jeu de la pédale	3 - 11 mm

Conduite à droite

H	Hauteur de la pédale de frein (mesurée à partir de la surface supérieure de la partie inférieure du tableau de bord)	153 - 163 mm
D	Hauteur de la pédale enfoncée [par effet d'une force de 490 N (50 kg) lorsque le moteur tourne]	Plus de 85 mm
C1 ou C2	Jeu entre le caoutchouc de butée et l'extrémité fileté du contact de feux de stop et du contact d'annulation de la commande automatique de vitesse (ASCD).	0,74 - 1,96 mm
A	Jeu de la pédale	3 - 11 mm

PEDALE DE FREIN

REGLAGE

1. Desserrer le contact de feux de stop et le contact d'annulation de la commande automatique de vitesse (ASCD) en le tournant de 45° dans le sens des aiguilles d'une montre.

2. Desserrer le contre-écrou (A) sur la tige d'entrée, puis faire tourner la tige d'entrée pour régler la pédale à la hauteur spécifiée, et serrer le contre-écrou (A). Se reporter à [BR-18, "Dépose et repose"](#).

PRECAUTION:

S'assurer que l'extrémité fileté de la tige d'entrée reste à l'intérieur de la chape.

3. Avec la pédale tirée et maintenue à la main, appuyer sur le contact de feux de stop et sur le contact d'annulation de la commande automatique de vitesse (ASCD) jusqu'à ce que son extrémité fileté entre en contact avec le caoutchouc de butée.

4. Avec l'extrémité fileté du contact de feux de stop en contact avec le caoutchouc de butée et le contact d'annulation de la commande automatique de vitesse (ASCD), faire tourner le contact de 45° dans le sens des aiguilles d'une montre pour s'assurer de la fixation.

PRECAUTION:

S'assurer que le jeu (C) entre le caoutchouc de butée et l'extrémité fileté du contact de feux de stop et du contact d'annulation de la commande automatique de vitesse (ASCD) est dans la plage spécifiée.

5. Vérifier le jeu de la pédale.

PRECAUTION:

S'assurer que les feux de stop s'éteignent lorsque la pédale est relâchée.

6. Faire démarrer le moteur pour vérifier la hauteur de la pédale de frein une fois enfoncée.

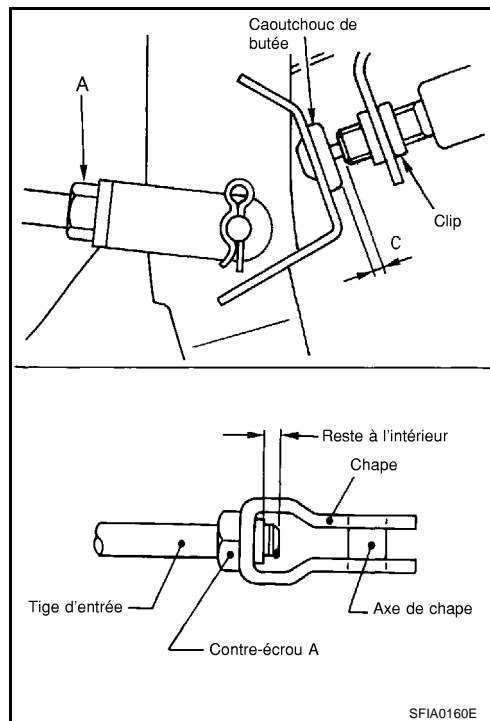

Dépose et repose

EMPLACEMENT DES COMPOSANTS

EFS00405

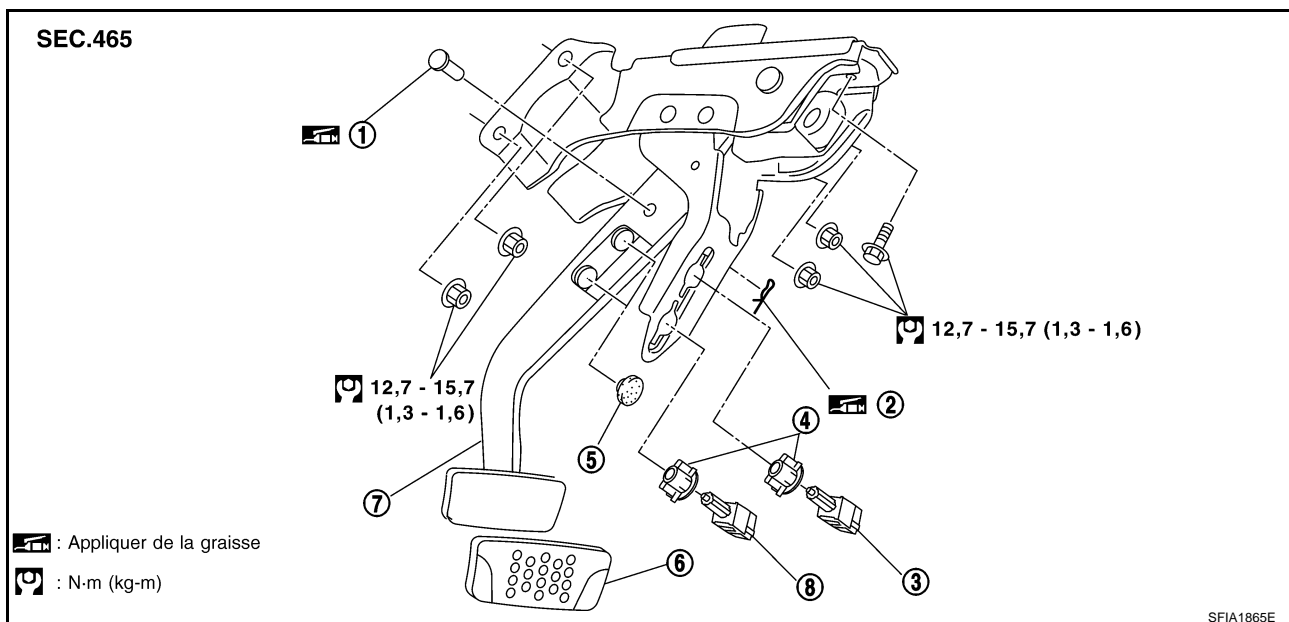

- | | | |
|--------------------------------|--|----------------------------|
| 1. Axe de chape | 2. Goupille d'arrêt | 3. Contact de feux de stop |
| 4. Clip | 5. Caoutchouc de butée | 6. Patin de pédale |
| 7. Ensemble de pédale de frein | 8. Contact d'annulation de la commande automatique de vitesse (ASCD) | |

PEDALE DE FREIN

DEPOSE

1. Déposer l'instrument de la partie inférieure du tableau de bord côté conducteur. Se reporter à [IP-11, "ENSEMBLE DU TABLEAU DE BORD"](#).
2. Déposer la colonne de direction. Se reporter à [PS-9, "COLONNE DE DIRECTION"](#).
3. Déposer le contact de feux de stop et le contact d'annulation de la commande automatique de vitesse (ASCD) de l'ensemble de pédale.
4. Déposer la goupille d'arrêt et l'axe de chape de la chape de l'amplificateur de freinage.
5. Déposer les écrous et boulons de fixation du support, et déposer l'ensemble de pédale du véhicule.

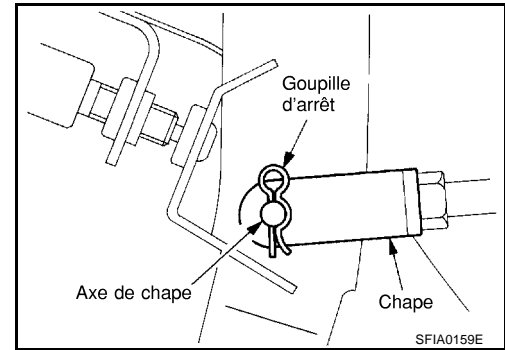

INSPECTION APRES LA DEPOSE

- S'assurer que les rivets de la partie supérieure de la pédale de frein ne sont pas déformés.
- S'assurer que le support secondaire et que la plaque coulissante sont séparés d'au moins 5 mm.

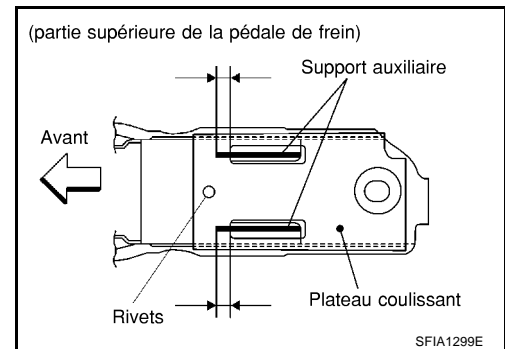

- Vérifier si la pédale n'est pas pliée, endommagée ou si elle ne présente pas de fissures sur les parties soudées. Remplacer la pièce en question si un défaut de fonctionnement est détecté.
- Vérifier si l'axe de chape et la butée en résine ne sont pas déformés. Si un défaut de fonctionnement est détecté, remplacer l'axe de chape.

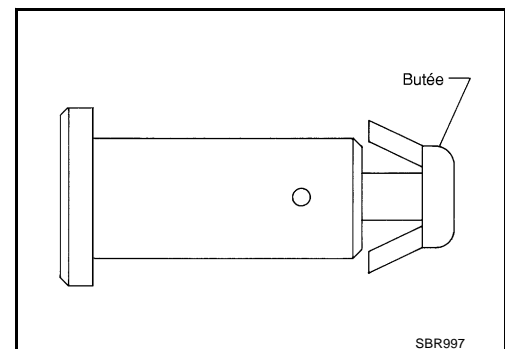

REPOSE

Noter ce qui suit, et reposer dans l'ordre inverse de la dépose.

- Après avoir reposé la pédale de frein sur le véhicule, la régler.

LIQUIDE DE FREIN

Inspection sur véhicule VERIFICATION DU NIVEAU

- S'assurer que le niveau de liquide dans le réservoir est bien dans la norme (entre les lignes MAX et MIN).
- Contrôler visuellement qu'il n'y a pas de fuites de liquide autour du réservoir.
- Si le niveau du liquide de frein est très bas, vérifier l'étanchéité du circuit de freinage.
- Si le témoin reste allumé après avoir relâché le levier de frein de stationnement, vérifier l'étanchéité du circuit de freinage.

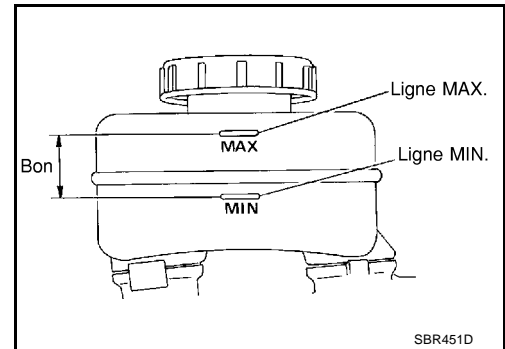

Purge et remplissage

EFS00407

PRECAUTION:

- Refaire le plein avec le liquide de frein préconisé DOT 3 ou DOT 4.
- Ne jamais réutiliser de liquide de frein vidangé.
- Veiller à ne pas renverser de liquide de frein sur les parties peintes ; cela pourrait endommager la peinture. Si du liquide de frein éclabousse les surfaces peintes, laver aussitôt à l'eau.

1. Brancher un tube en vinyle à la soupape de purgeur d'air.
2. Enfoncer la pédale de frein, desserrer le purgeur d'air et retirer petit à petit le liquide de frein.
3. Mettre le contact de clé sur la position OFF et débrancher le câble négatif de la batterie.

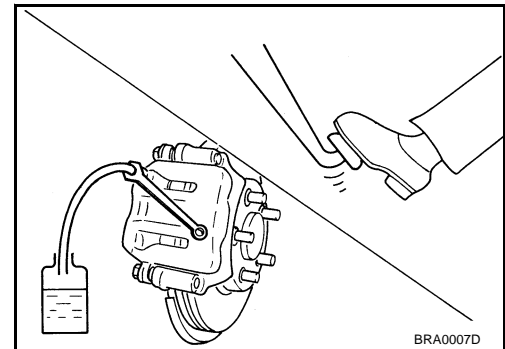

4. S'assurer qu'il n'y a pas de corps étrangers dans le réservoir et remplir avec du liquide de frein neuf.
5. Poser le pied sur la pédale de frein. Desserrer le purgeur. Appuyer lentement sur la pédale jusqu'à ce qu'elle s'arrête. Serrer le purgeur. Relâcher la pédale de frein. Répéter ce processus un certain nombre de fois, puis arrêter pour faire le plein de liquide de frein neuf dans le maître-cylindre. Continuer jusqu'à ce que le liquide de frein neuf déborde. Purger l'air. Se reporter à [BR-10, "Purge du système de freinage"](#).

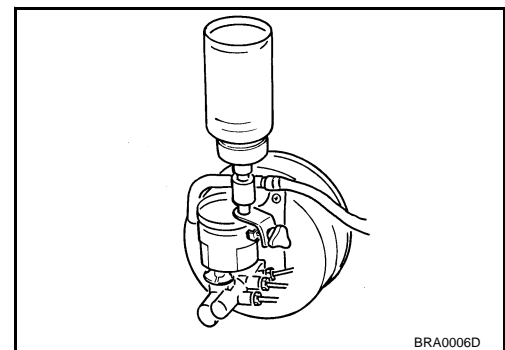

Purge du système de freinage

PRECAUTION:

Pendant la purge, surveiller le niveau du liquide dans le maître-cylindre.

1. Positionner le contact d'allumage sur OFF.
2. Conduite à gauche : connecter un tube en vinyle au purgeur d'air arrière droit.
Conduite à droite : connecter un tube en vinyle au purgeur d'air arrière gauche.
3. Enfoncer la pédale de frein au maximum au moins 4 à 5 fois.
4. Avec la pédale de frein enfoncée, desserrer le purgeur afin que l'air puisse être purgé, puis le serrer immédiatement.
5. Répéter les étapes 3 et 4 jusqu'à ce qu'il n'y ait plus d'air.
6. Serrer le purgeur au couple spécifié. Se reporter à [BR-23, "Composant"](#) (OPB27VA), [BR-30, "Composants"](#) (OPB13VB).
7. Conduite à gauche : pour les étapes 2 à 6 ci-dessous, avec le réservoir du maître-cylindre rempli au moins de moitié, purger l'air des pneus dans cet ordre : pneu avant gauche, arrière gauche et avant droit.
Conduite à droite : pour les étapes 2 à 6 ci-dessous, avec le réservoir du maître-cylindre rempli au moins de moitié, purger l'air des pneus dans cet ordre : pneu avant droit, arrière droit et avant gauche.

Circuit hydraulique

EFS00409

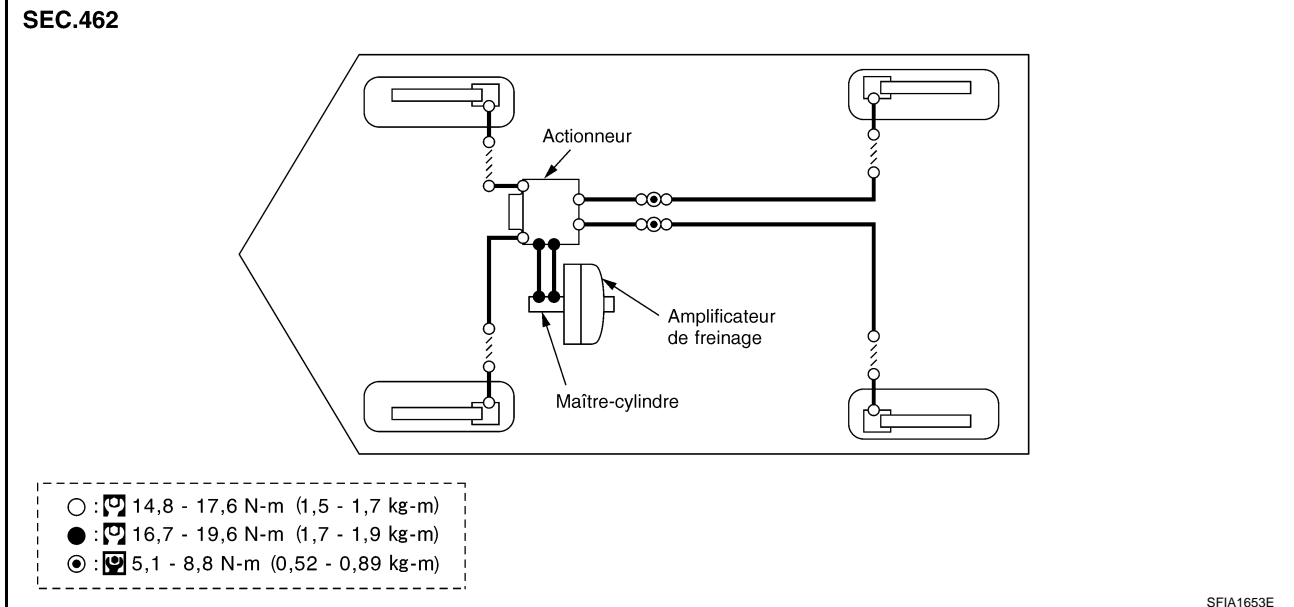

PRECAUTION:

- S'assurer qu'il ne se torde ou ne se casse pas lors de la fixation.
- S'assurer qu'il n'y a pas d'interférence avec d'autres pièces lorsque le volant est tourné dans le sens des aiguilles d'une montre ou dans le sens inverse des aiguilles d'une montre.
- La conduite de frein est un élément de sécurité important. Si une fuite de liquide de frein est détectée, toujours démonter les pièces. Remplacer si nécessaire la pièce en question par une pièce neuve.
- Veiller à ne pas renverser de liquide de frein sur les parties peintes ; cela pourrait endommager la peinture. Si du liquide de frein éclabousse les surfaces peintes, laver aussitôt à l'eau.
- Ne pas plier ou tordre le flexible de frein trop vigoureusement, ni tirer dessus en forçant.
- Lors de la dépose de composants, couvrir les zones de branchements afin que ni saleté, ni poussière, ni autres corps étrangers ne s'y introduisent.
- Le liquide de frein préconisé est DOT 3 ou DOT 4.
- Ne jamais réutiliser de liquide de frein vidangé.

Dépose et repose de la tuyauterie de frein avant et du flexible de frein

EFS0040B

DEPOSE

1. Vidanger le liquide de frein. Se reporter à [BR-9. "Purge et remplissage"](#).
2. A l'aide d'une clé pour écrou évasé, déposer la conduite de frein du flexible de frein.
3. A l'aide d'une clé pour écrou évasé, déposer la conduite de frein côté étrier du flexible de frein.
4. Déposer la plaque de verrouillage et l'écrou, et déposer le flexible de frein du véhicule.

REPOSE

1. Fixer le flexible de frein sur le véhicule et serrer l'écrou au couple spécifié.

Ecrou : 19,6 - 23,5 N-m (2,0 - 2,3 kg-m)

Boulon : 10,8 - 15,6 N-m (1,1 - 1,5 kg-m)

2. Fixer la conduite de frein côté étrier au flexible de frein, serrer partiellement l'écrou évasé le plus loin possible à la main, puis le serrer au couple spécifié avec une clé dynamométrique pour écrou évasé.

3. Fixer le flexible de frein à la conduite de frein, serrer partiellement l'écrou évasé le plus loin possible à la main, puis le fixer au support avec la plaque de verrouillage.

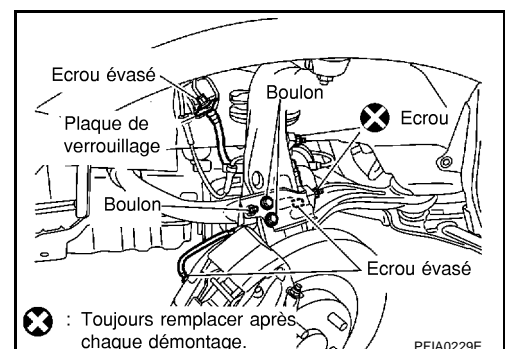

TUYAUX ET FLEXIBLES DE FREIN

4. A l'aide d'une clé dynamométrique pour écrou évasé, serrer l'écrou évasé au couple spécifié.
5. Remplir avec du liquide de frein et purger l'air. Se reporter à [BR-10, "Purge du système de freinage"](#) .

Dépose et repose du tuyau de frein arrière et du flexible de frein

EFS0040D

DEPOSE

1. Vidanger le liquide de frein. Se reporter à [BR-9, "Purge et remplissage"](#) .
2. A l'aide d'une clé pour écrou évasé, déposer la conduite de frein du flexible de frein.
3. A l'aide d'une clé pour écrou évasé, déposer la conduite de frein côté étrier du flexible de frein.
4. Déposer la plaque de verrouillage et le boulon, et déposer le flexible de frein du véhicule.

REPOSE

1. Fixer le flexible de frein sur le véhicule et serrer le boulon au couple spécifié.



: 19,6 - 23,5 N·m (2,0 - 2,3 kg·m)

2. Fixer la conduite de frein côté étrier au flexible de frein, serrer partiellement l'écrou évasé le plus loin possible à la main, puis le serrer au couple spécifié avec une clé dynamométrique pour écrou évasé.
3. Fixer le flexible de frein à la conduite de frein, serrer partiellement l'écrou évasé le plus loin possible à la main, puis le fixer au support avec la plaque de verrouillage.
4. A l'aide d'une clé dynamométrique pour écrou évasé, serrer l'écrou évasé au couple spécifié.
5. Remplir avec du liquide de frein et purger l'air. Se reporter à [BR-10, "Purge du système de freinage"](#) .

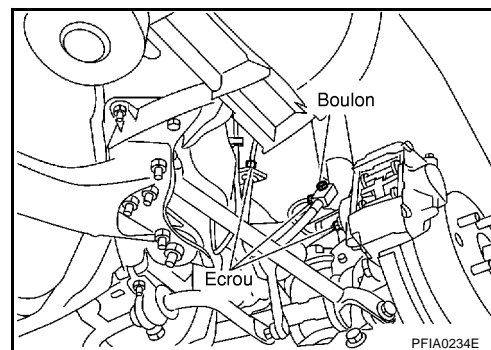

INSPECTION APRES REPOSE

EFS0040E

PRECAUTION:

Si une fuite est détectée au niveau des connexions, serrer à nouveau. Remplacer la pièce endommagée si nécessaire.

1. Vérifier que le flexible, le tuyau et les connexions ne présentent pas de fuites ou de dommages, ne sont pas tordus ou déformés, n'entrent pas en contact avec d'autres pièces et ne sont pas desserrés.
2. Vérifier l'absence de fuite sur chaque pièce tout en enfonçant la pédale en appliquant une force de 785 N (80 kg) pendant environ 5 secondes.

MAITRE CYLINDRE DE FREIN

PFP:46010

Inspection sur véhicule

EFS0040F

VERIFICATION DE L'ABSENCE DE FUITES

- Vérifier l'étanchéité de la surface de repose du maître-cylindre, de la surface de repose du réservoir, et des branchements de la conduite de frein.

Dépose et repose

EFS0040G

PRECAUTION:

Veiller à ne pas renverser de liquide de frein sur les parties peintes ; cela pourrait endommager la peinture. Si du liquide de frein éclabousse des parties peintes, laver immédiatement avec de l'eau.

DEPOSE

1. Vidanger le liquide de frein. Se reporter à [BR-9, "Purge et remplissage"](#).
2. Déposer le connecteur de faisceau du capteur de niveau de liquide.
3. Utiliser une clé à écrou évasé pour déposer l'ensemble de maître-cylindre et la conduite de frein.
4. Déposer l'écrou de l'ensemble du maître-cylindre et déposer l'ensemble du maître-cylindre du véhicule. Se reporter à [BR-18, "Dépose et repose"](#).

REPOSE

PRECAUTION:

- Le liquide de frein préconisé est DOT 3 ou DOT 4.
 - Ne jamais réutiliser de liquide de frein vidangé.
1. Fixer l'ensemble du maître-cylindre à l'amplificateur de freinage et serrer l'écrou de fixation au couple spécifié. Se reporter à [BR-18, "Dépose et repose"](#).

PRECAUTION:

Les véhicules équipés du système ESP nécessitent une attention particulière lorsque la repose suivante est effectuée.

- S'assurer que la surface de glissement de la tige du piston primaire n'est pas endommagée, et qu'aucun corps étranger ne s'y attache.
 - Ne pas réutiliser le joint torique sur l'extrémité arrière du maître-cylindre car il s'agit d'une pièce non réutilisable.
 - Appliquer de la graisse de silicone dans l'équipement interne sur et autour du joint torique à l'extrémité arrière du maître-cylindre. Appliquer également de la graisse de silicone sur et à l'intérieur de l'amplificateur.
2. Reposer la conduite de frein à l'ensemble du maître-cylindre et serrer provisoirement les écrous évasés à la main.
 3. Serrer l'écrou évasé de la conduite de frein au couple spécifié avec une clé dynamométrique pour écrou évasé. Se reporter à [BR-11, "Circuit hydraulique"](#).
 4. Remplir avec du liquide de frein et purger l'air. Se reporter à [BR-10, "Purge du système de freinage"](#).

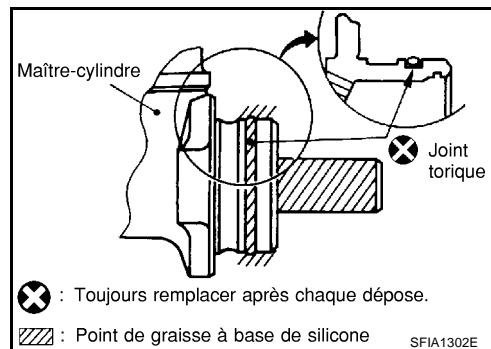

MAITRE CYLINDRE DE FREIN

Composants

EFS0040H

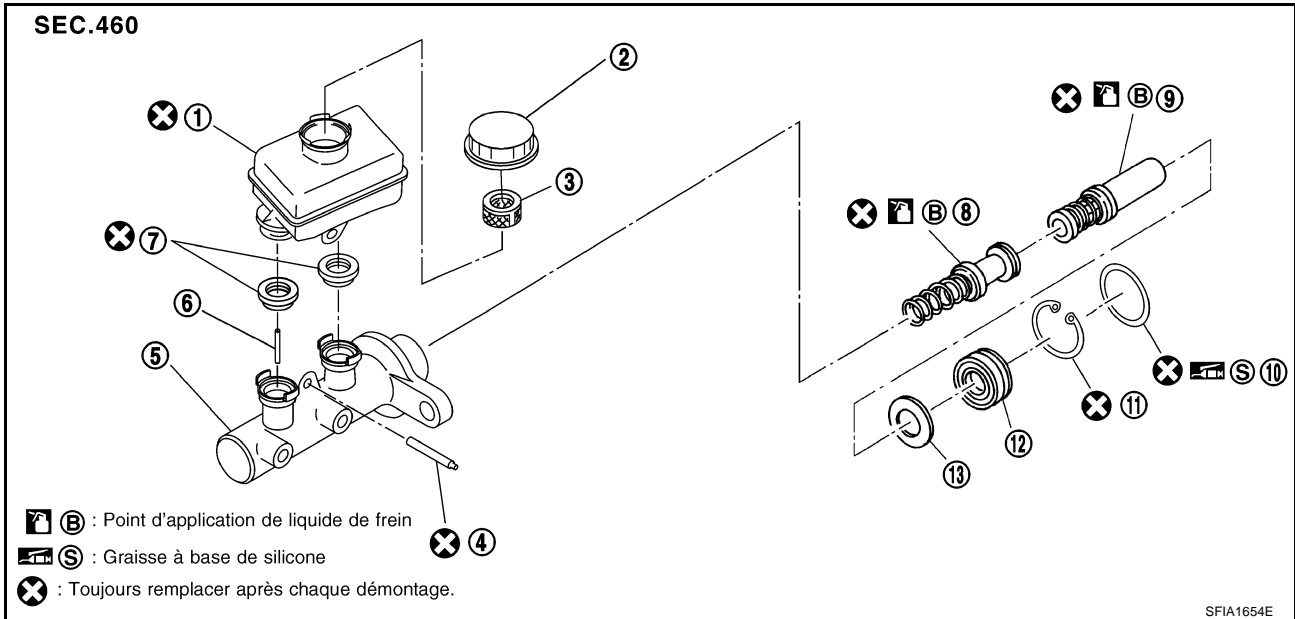

- | | | |
|-------------------|----------------------------------|--------------------------------|
| 1. Réservoir | 2. Bouchon de réservoir | 3. Crépine d'huile |
| 4. Goupille | 5. Corps de cylindre | 6. Butée de piston |
| 7. Passe-fil | 8. Ensemble de piston secondaire | 9. Ensemble de piston primaire |
| 10. Joint torique | 11. Jonc d'arrêt | 12. Ensemble guide |
| 13. Plaque | | |

Démontage et remontage MODELES AVEC ESP

EFS0040I

DEMONTAGE

PRECAUTION:

- Tout en effectuant la réparation, couvrir la tige du piston primaire avec un chiffon pour éviter qu'il ne soit endommagé.
- Ne déposer le réservoir qu'en cas d'extrême nécessité.

1. Placer le côté du corps de cylindre avec la courbure autour de l'orifice d'insertion de goupille vers le haut, et serrer la coupe du rebord du corps de cylindre dans un étau comme indiqué sur l'illustration.

PRECAUTION:

En serrant l'ensemble dans l'étau, utiliser des plaques en cuivre ou du chiffon pour protéger la bride.

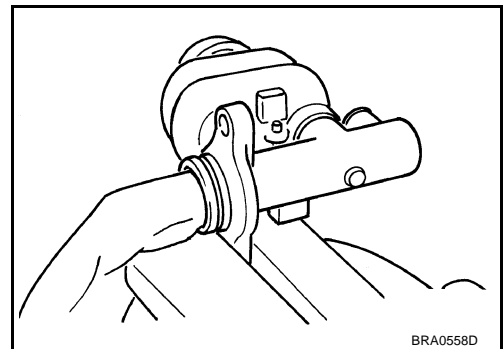

2. A l'aide d'un chasse-goupille [outillage en vente dans le commerce : environ 4 mm de dia.], déposer la goupille de fixation du réservoir.
3. Déposer l'ensemble de maître-cylindre de l'étau.
4. Déposer le réservoir et le passe-fil du corps du cylindre.

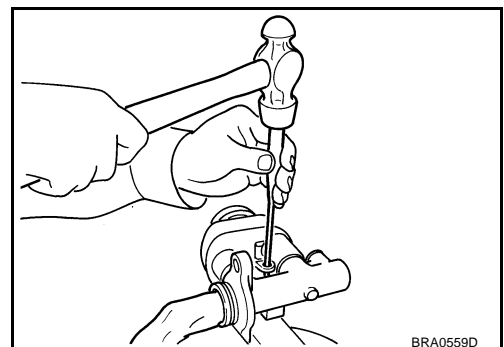

MAITRE CYLINDRE DE FREIN

5. Insérer le piston primaire et déposer la goupille d'arrêt de l'orifice de bossage du réservoir du côté secondaire du corps de cylindre.

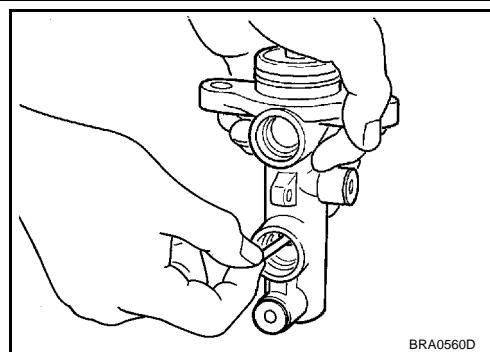

6. Déposer le jonc d'arrêt tout en y enfonçant le piston primaire afin d'éviter que le piston ne se déboîte.
7. Tout en maintenant la tige de piston primaire, tirer nettement l'ensemble de piston primaire, la plaque et le guide.
8. Déposer la plaque et le guide du piston primaire.

PRECAUTION:

Lors de la dépose de la plaque de la tige de piston primaire, s'assurer que l'intérieur de la plaque n'endommage pas la tige.

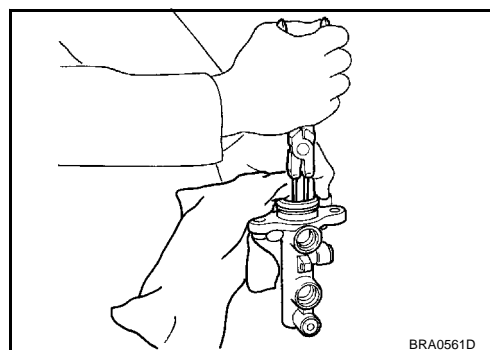

9. Frapper la bride à l'aide d'un bloc souple tel que du bois et tirer soigneusement l'ensemble de piston secondaire tout droit pour éviter d'endommager la paroi interne du cylindre.

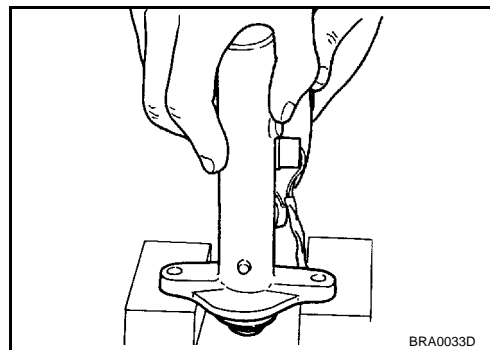

Inspection après le démontage

Maître-cylindre

- S'assurer qu'il n'y a pas de dommages, de friction, de rouille ou de perçages de goupille sur la paroi interne du cylindre, et remplacer si une de ces irrégularités est détectée.

Remontage

PRECAUTION:

- Ne jamais utiliser d'huiles minérales telles que de l'essence ou du kérosène lors du nettoyage et de la repose.
- S'assurer qu'il n'y a pas de corps étrangers tels que de la poussière ou de la rouille adhérant aux parois interne du cylindre, du piston ou du joint d'étanchéité de la coupelle, et faire attention de ne pas endommager ces composants avec les outils de montage.
- Ne pas faire tomber les pièces. Si une pièce tombe, ne pas l'utiliser.

A
B
C
D
E
BR
G
H
I
J
K
L
M

MAITRE CYLINDRE DE FREIN

1. Appliquer du liquide de frein sur la surface interne du corps de cylindre et de la surface de contact de l'ensemble de piston, et appliquer de la graisse de silicone dans l'équipement interne sur la tige de piston primaire.
2. Insérer le piston secondaire et le piston primaire dans le corps de cylindre.

PRECAUTION:

- Ne pas réutiliser les ensembles de piston secondaire et de piston primaire.
- S'assurer de remplacer l'ensemble sans démonter l'équipement interne neuf.
- Faire attention au sens de la coupelle de piston et l'insérer tout droit pour éviter que la coupelle ne soit capturée par la paroi interne du cylindre.

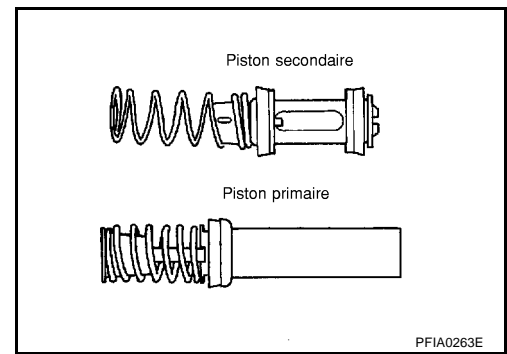

3. Vérifier visuellement la fente du piston secondaire à travers l'orifice de fixation de la butée de piston puis reposer la butée de piston tout en appuyant sur le piston primaire.

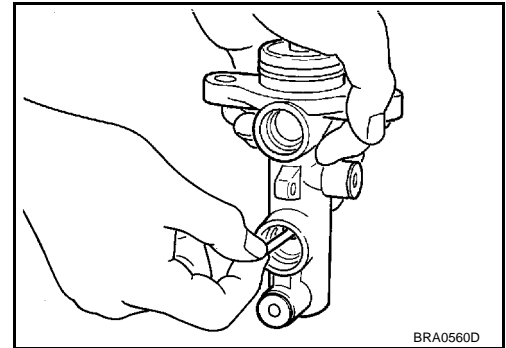

4. Insérer la plaque et le guide dans le corps de cylindre.

PRECAUTION:

- S'assurer de ne pas endommager la tige du piston primaire.
- Faire attention au sens de l'ensemble de guide.
- Ne pas faire tomber le joint torique.
- S'assurer que le guide et/ou la plaque ne sont pas insérés sur un angle.

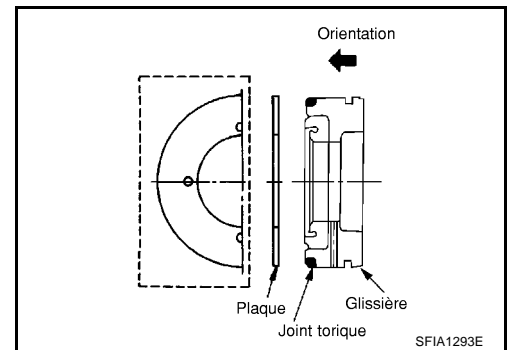

5. Couvrir la tige de piston primaire avec un chiffon afin d'éviter qu'elle ne soit endommagée, et fixer le jonc d'arrêt lorsque le piston primaire y est enfoncé.

PRECAUTION:

- S'assurer que la zone autour du jonc d'arrêt est insérée dans la rainure de l'alésage du corps de cylindre.
- Ne pas réutiliser le jonc d'arrêt.

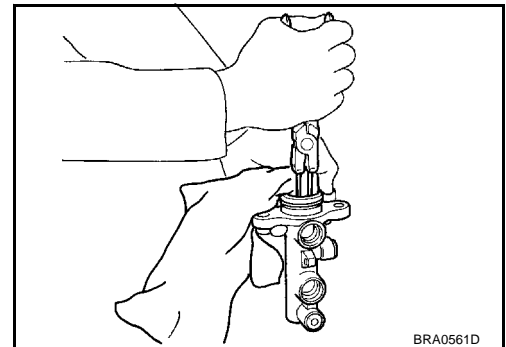

MAITRE CYLINDRE DE FREIN

6. Appliquer du liquide de frein sur le passe-fil et fixer le réservoir au maître-cylindre.

PRECAUTION:

Ne pas réutiliser le passe-fil.

NOTE:

Fixer le réservoir en l'orientant comme indiqué sur l'illustration.

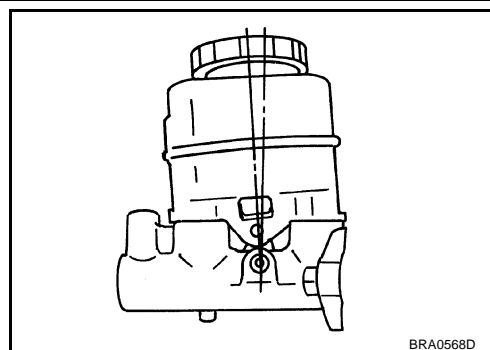

7. Placer le côté du corps de cylindre avec la courbure autour de l'orifice d'insertion de goupille vers le haut, et serrer la coupe du rebord du corps de cylindre dans un étau.

PRECAUTION:

En serrant l'ensemble dans l'étau, utiliser des plaques en cuivre ou du chiffon pour protéger la bride.

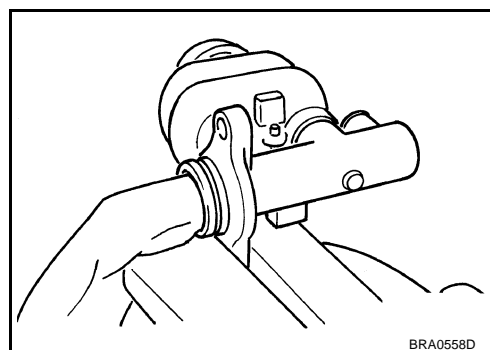

8. Incliner le réservoir de telle sorte que la goupille de fixation puisse être insérée comme indiqué sur l'illustration, puis insérer la goupille de fixation. Lorsque la goupille de fixation a passé le perçage de goupille du maître-cylindre, remettre le réservoir à une position nivelée. Fixer la goupille de fixation au perçage de goupille opposé du réservoir de telle sorte qu'il soit le même que celui du côté insertion.

PRECAUTION:

- **S'assurer d'insérer la goupille à partir du perçage de goupille courbé du corps de cylindre.**
- **Ne pas réutiliser le réservoir et la goupille de fixation.**

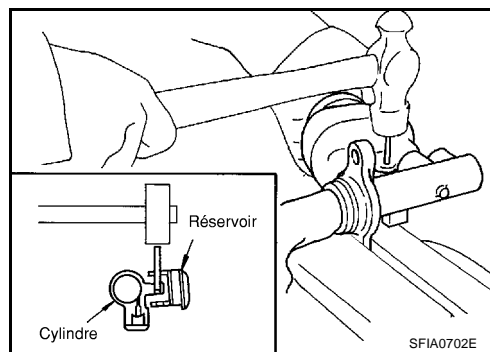

A
B
C
D
E
BR
G
H
I
J
K
L
M

ASSISTANCE DE FREIN

PFP:47200

Entretien sur le véhicule

EFS0040J

VERIFICATION DU FONCTIONNEMENT

Avec le moteur à l'arrêt, passer de la dépression à la pression atmosphérique en enfonçant la pédale de frein plusieurs fois. Puis, avec la pédale de frein complètement enfoncée, faire démarrer le moteur et lorsque la pression d'air aspiré atteint la valeur régulière, s'assurer que le jeu entre la pédale de frein et le panneau de sol décroît.

PRECAUTION:

L'intervalle d'enfoncement de pédale est d'environ 5 secondes.

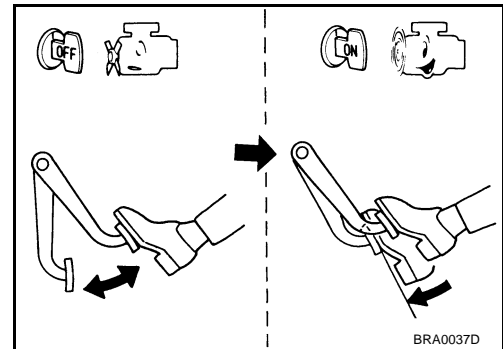

VERIFICATION DE L'IMPERMEABILITE A L'AIR

- Faire tourner le moteur au ralenti pendant environ 1 minute, et l'arrêter après avoir appliqué une dépression à l'amplificateur. Enfoncer la pédale de frein normalement pour passer de la dépression à la pression atmosphérique. S'assurer que la distance entre la pédale de frein et le panneau de sol augmente graduellement.
- Enfoncer la pédale de frein pendant que le moteur est en marche, et l'arrêter avec la pédale enfoncée. La course de la pédale ne devrait pas changer après avoir maintenu la pédale vers le bas pendant 30 secondes.

PRECAUTION:

L'intervalle d'enfoncement de pédale est d'environ 5 secondes.

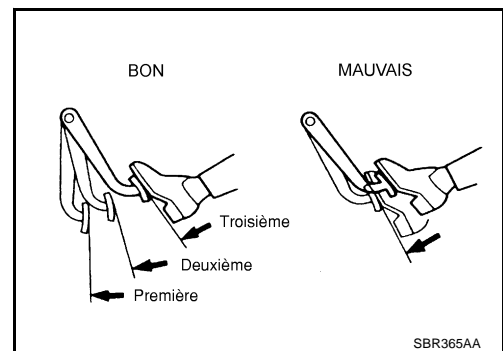

Dépose et repose

EFS0040K

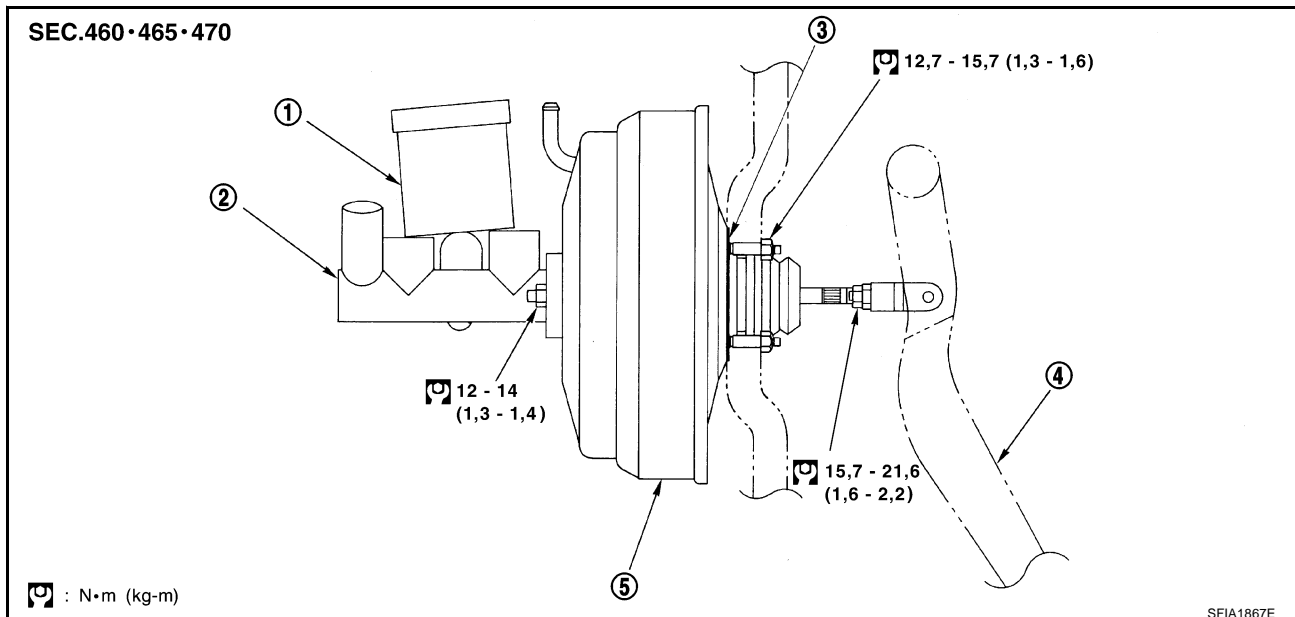

- | | | |
|--------------------|------------------------|-----------------------|
| 1. Réservoir | 2. Maître-cylindre | 3. Joint d'étanchéité |
| 4. Pédale de frein | 5. Assistance de frein | |

ASSISTANCE DE FREIN

DEPOSE

PRECAUTION:

- Veiller à ne pas déformer ou plier les conduites de frein pendant la dépose et la repose du servo-frein.
 - Changer l'axe de chape s'il est abîmé.
 - Veiller à ne pas endommager le filetage du boulon de montage du servofrein. Si le servofrein est en biais ou incliné lors de la repose, le tableau de bord risque d'endommager les filetages.
 - Fixer la soupape de contrôle dans le bon sens.
1. Déposer le flexible à dépression de l'amplificateur de freinage. Se reporter à [BR-21, "CONDUITES A DEPRESSION"](#).
 2. Déposer le maître-cylindre de frein. Se reporter à [BR-13, "Dépose et repose"](#).
 3. Déposer la tuyauterie de frein entre le maître-cylindre de frein et l'actionneur. Se reporter à [BR-11, "Circuit hydraulique"](#).

PRECAUTION:

Pour les modèles avec T/M avec dépose de la tuyauterie de frein après avoir déposé le boulon de réservoir d'embrayage.

4. Déposer la goupille d'arrêt et l'axe de chape de fixation de la pédale de frein de l'intérieur du véhicule.
5. Déposer les écrous de l'amplificateur de freinage et l'ensemble de pédale de frein.
6. Déposer l'ensemble de l'amplificateur de freinage du côté compartiment moteur.

INSPECTION APRES LA DEPOSE

Vérification de la longueur de la tige de sortie

1. A l'aide d'une pompe à dépression maniable, appliquer une dépression de $-66,7 \text{ kPa}$ (-500 mmHg) à l'amplificateur de freinage.
2. Vérification de la longueur de la tige de sortie

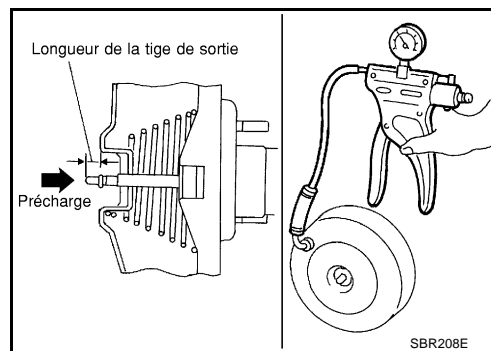

La dimension standard lors de l'application de la dépression de $-66,7 \text{ kPa}$ (-500 mmHg) :
 $-6,2 \text{ mm}$

REPOSE

1. Desserrer le contre-écrou pour régler la longueur de la tige d'arbre primaire de telle sorte que la longueur B (à droite sur l'illustration) corresponde à la valeur spécifiée.

Longueur B : 125 mm

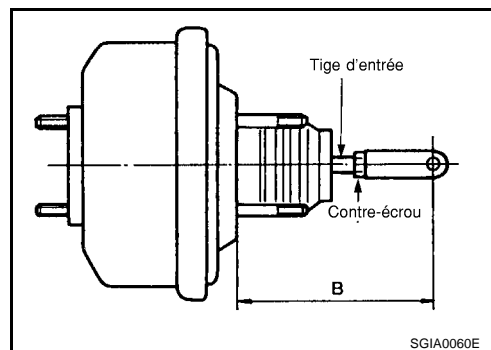

2. Après le réglage de B, serrer provisoirement le contre-écrou pour reposer l'ensemble de l'amplificateur de freinage sur le véhicule. A ce stade, s'assurer de reposer un joint d'étanchéité entre l'ensemble de l'amplificateur et le véhicule.
3. Brancher la pédale de frein avec la chape de la tige d'entrée.

ASSISTANCE DE FREIN

4. Reposer les écrous de fixation du support de pédale et les serrer au couple spécifié.
5. Reposer la tuyauterie de frein entre le maître-cylindre de frein et l'actionneur. Se reporter à [BR-11, "Circuit hydraulique"](#) .
6. Reposer le maître-cylindre à l'ensemble de l'amplificateur. Se reporter à [BR-13, "Dépose et repose"](#) .
7. Régler la hauteur et le jeu de la pédale de frein.
8. Serrer le contre-écrou de la tige d'entrée au couple spécifié.
9. Remplir avec du liquide de frein neuf et purger l'air. Se reporter à [BR-10, "Purge du système de freinage"](#) .

CONDUITES A DEPRESSION

PFP:41920

CONDUITES A DEPRESSION

Dépose et repose

EFS0040L

CONDUITE A GAUCHE

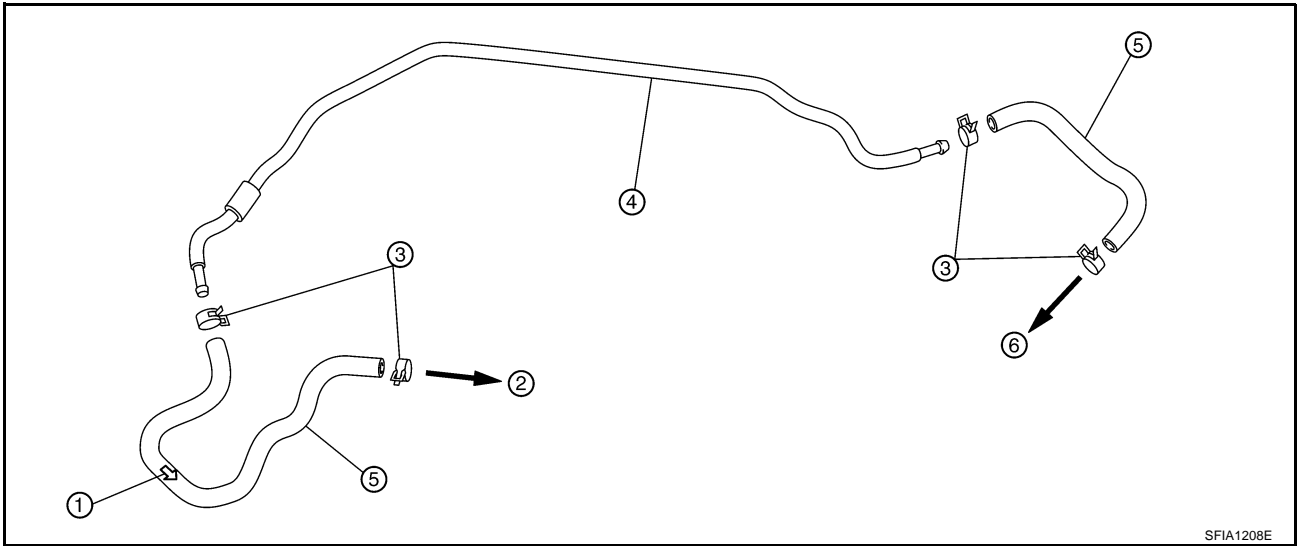

- | | | |
|--|--------------------------|------------------------|
| 1. Poinçon indicateur du sens de l'inclusion d'air de la soupape de contrôle | 2. Tubulure d'admission | 3. Collier |
| 4. Tuyauterie à dépression | 5. Flexible à dépression | 6. Assistance de frein |

CONDUITE A DROITE

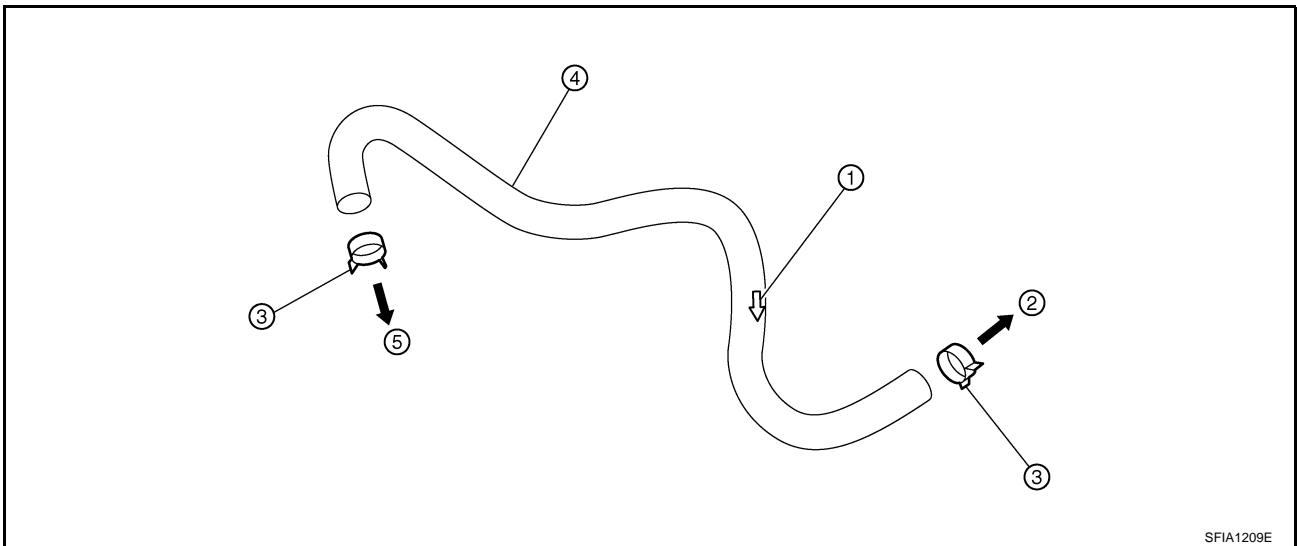

- | | | |
|--|-------------------------|------------|
| 1. Poinçon indicateur du sens de l'inclusion d'air de la soupape de contrôle | 2. Tubulure d'admission | 3. Collier |
| 4. Flexible à dépression | 5. Assistance de frein | |

PRECAUTION:

- Etant donné que le flexible à dépression comporte une soupape de contrôle, il doit être posé dans le bon sens. Se reporter au poinçon ou à l'étiquette pour vérifier que la repose est correcte. L'amplificateur de freinage ne fonctionne pas normalement si le flexible est reposé dans le mauvais sens.

A
B
C
D
E
BR
G
H
I
J
K
L
M

CONDUITES A DEPRESSION

- Insérer le flexible à dépression d'au moins 24 mm.
- Ne jamais lubrifier d'huile pendant la repose.

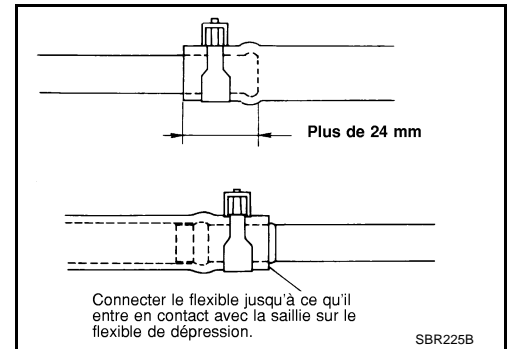

EFS0040M

Vérification

VERIFICATION VISUELLE

S'assurer que le montage est correct, qu'il n'y a pas de dommages ou de détérioration.

VERIFICATION DE LA SOUPE DE CONTROLE

Contrôle de l'imperméabilité à l'air

Utiliser une pompe à dépression maniable pour effectuer la vérification.

Si elle est connectée du côté du servofrein (1) :

La diminution de dépression devrait être en deçà de 1,3 kPa (10 mmHg) pendant 15 secondes sous une dépression de - 66,7 kPa (- 500 mmHg)

Si elle est connectée du côté moteur (2) :

Aucune dépression n'est appliquée

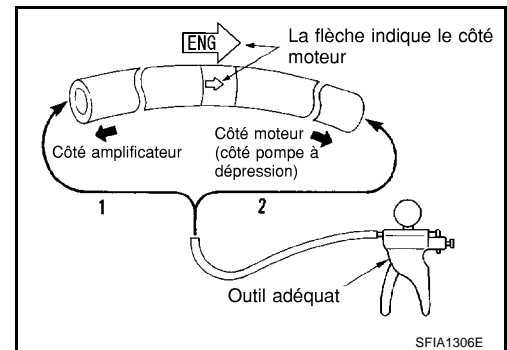

FREIN A DISQUE AVANT

FREIN A DISQUE AVANT

PFP:41000

EFS0040S

Inspection sur véhicule VERIFICATION DE L'USURE DES PLAQUETTES

- Vérifier l'épaisseur de la plaquette à travers l'orifice d'inspection de l'étrier. Utiliser une échelle si nécessaire.

Standard

Epaisseur standard : 9,3 mm

Epaisseur de la limite de réparation : 2,0 mm

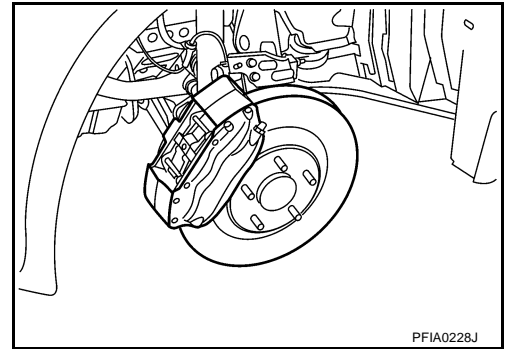

PFA0228J

EFS0040T

Composant

NOTE:

Se reporter à [BR-25. "COMMENT APPLIQUER DE LA GRAISSE AUX PLAQUETTES DE FREIN"](#) pour la méthode d'application de graisse aux plaquettes de frein.

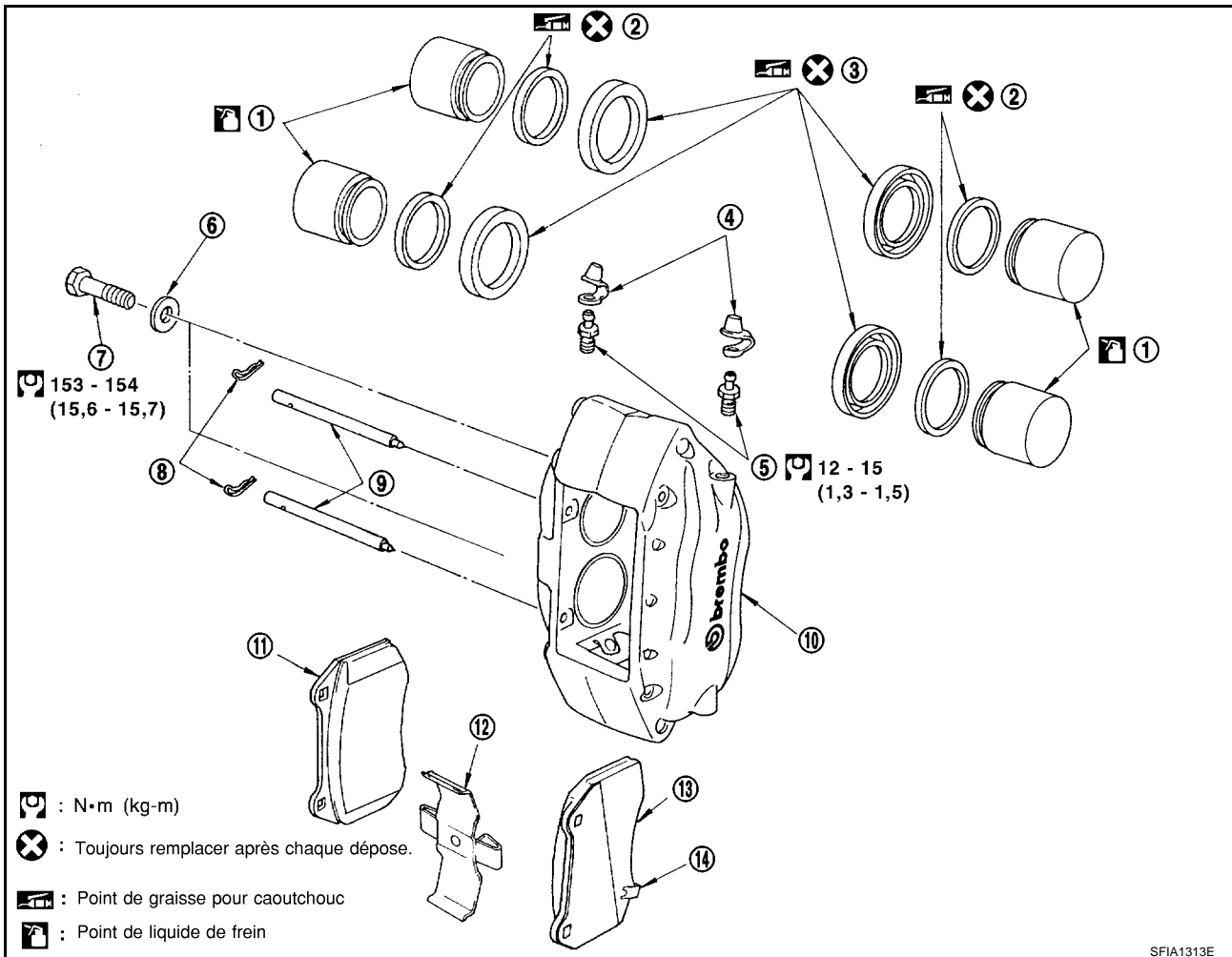

: N·m (kg·m)

: Toujours remplacer après chaque dépose.

: Point de graisse pour caoutchouc

: Point de liquide de frein

SFIA1313E

- | | | |
|-----------------------|----------------------------------|---------------------------|
| 1. Piston | 2. Joint de piston | 3. Soufflet de piston |
| 4. Chapeau | 5. Purgeur | 6. Rondelle |
| 7. Boulon | 8. Clips | 9. Goupilles de plaquette |
| 10. Etrier | 11. Plaquette interne | 12. Ressort transversal |
| 13. Plaquette externe | 14. Capteur d'usure de plaquette | |

FREIN A DISQUE AVANT

PRECAUTION:

- Nettoyer l'étrier de frein et la plaquette de frein avec un aspirateur. Ne pas injecter d'air comprimé.
- Pendant que la plaquette de frein et le corps de cylindre sont séparés, il se peut que le piston sorte soudainement de son emplacement ; il ne faut donc pas enfoncer la pédale de frein.
- Sauf pour le montage, le démontage ou le remplacement de l'étrier, il n'est pas nécessaire de déposer les boulons de l'étrier ou le flexible de frein ou le tuyau.
- Ne pas endommager le soufflet de piston.
- Le disque ne doit pas être sali par du liquide de frein.

Dépose et repose de la plaquette de freins

EF50040U

DEPOSE

1. Déposer les pneus du véhicule.
2. Déposer le clip de la goupille de plaquette.
3. Déposer la goupille de plaquette tout en maintenant le ressort transversal vers le bas, puis déposer le ressort transversal de l'étrier.
4. Déposer la plaquette de l'étrier à l'aide de pinces.

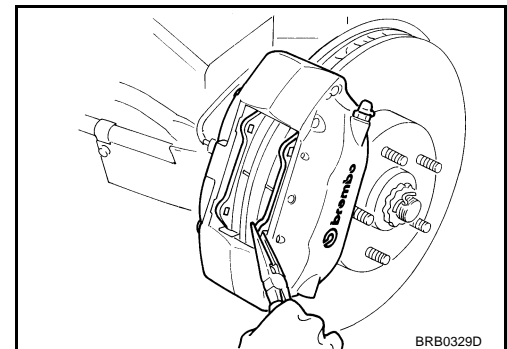
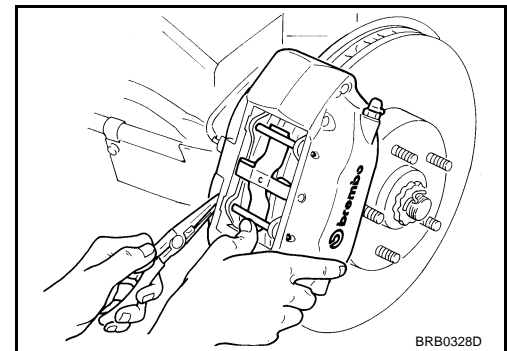
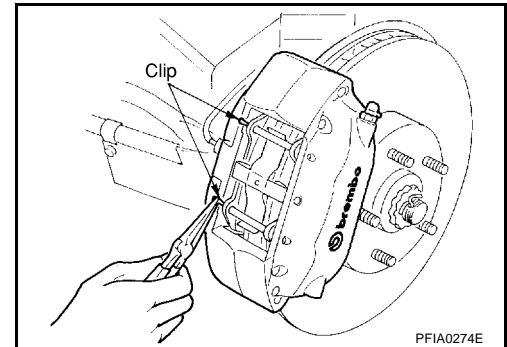

FREIN A DISQUE AVANT

COMMENT APPLIQUER DE LA GRAISSE AUX PLAQUETTES DE FREIN

Côté plaquette

Appliquer à peu près 0,5 g par surface et de manière égale de graisse PBC (Poly Butyl Cuprysil) ou de graisse à base de silicone sur le côté du plateau arrière de la plaquette interne et de la plaquette externe (se reporter à l'illustration).

PRECAUTION:

S'assurer qu'aucun corps étranger n'adhère à la graisse.

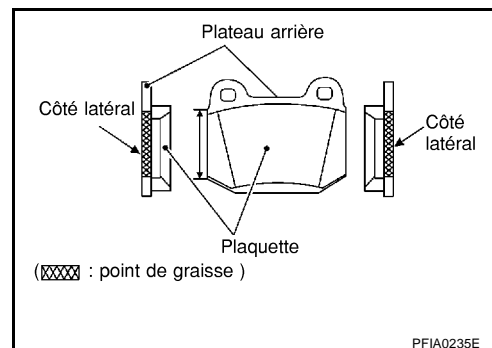

REPOSE

1. Insérer le piston là où la plaquette est fixée.

NOTE:

L'utilisation d'un outil pour piston de frein à disque (outillage en vente dans le commerce), etc..., facilite l'insertion du piston.

PRECAUTION:

En insérant le piston, le liquide de frein retourne au réservoir du maître-cylindre. Regarder le niveau de la surface du réservoir.

2. Fixer la plaquette.

PRECAUTION:

- Fixer la plaquette avec le capteur d'usure sur le côté externe.
- Le côté de la cale comprenant les ouvertures les plus larges doit être sur le côté de l'entrée de la rotation du disque.

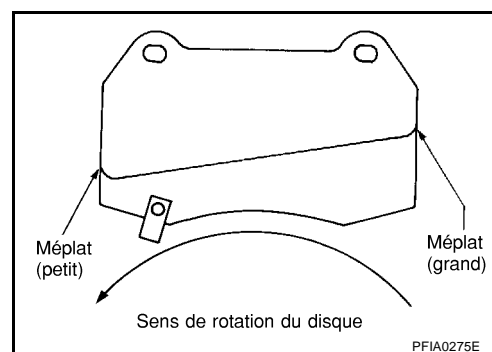

3. Insérer la goupille de la plaquette supérieure du côté du cylindre interne, puis l'insérer solidement sur le côté du cylindre externe à travers l'orifice situé en haut de la plaquette.
4. Comme indiqué sur l'illustration, placer le haut du ressort transversal sur la goupille de la plaquette du haut, appuyer sur le ressort transversal, enfoncer la goupille de la plaquette inférieure depuis le côté du cylindre interne jusqu'au côté du cylindre externe, puis fixer le ressort transversal.
5. Insérer le clip dans le petit orifice à l'extrémité de la goupille de plaquette.

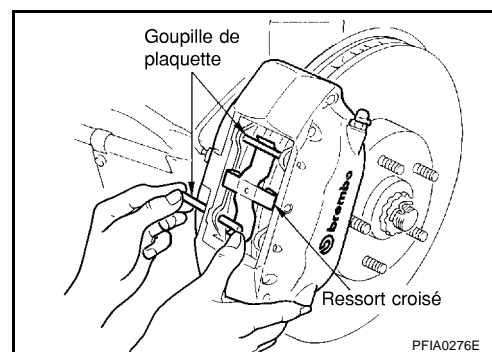

PRECAUTION:

Si le clip n'est pas complètement fixé, la goupille de la plaquette ou la plaquette peuvent tomber lorsque le véhicule est en mouvement.

6. Reposer les pneus sur le véhicule.

FREIN A DISQUE AVANT

EF50040V

Dépose et repose de l'ensemble de l'étrier du frein

DEPOSE

1. Déposer les pneus du véhicule.
2. Vidanger le liquide de frein. Se reporter à [BR-9, "Purge et remplissage"](#).
3. Déposer la plaquette de frein. Se reporter à [BR-24, "Dépose et repose de la plaquette de freins"](#).
4. Déposer l'écrou évasé de la conduite de frein à l'aide d'une clé pour écrou évasé.
5. Déposer le support de la conduite de frein du pivot de fusée.
6. Déposer le boulon de l'étrier et déposer l'ensemble de l'étrier du véhicule.
7. Déposer le disque.

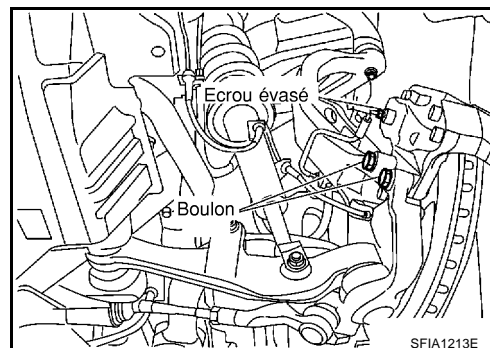

REPOSE

PRECAUTION:

- Le liquide de frein préconisé est DOT 3 ou DOT 4.
- Ne jamais réutiliser de liquide de frein vidangé.

1. Reposer le disque.
2. Reposer l'ensemble de l'étrier sur le véhicule, et serrer les boulons au couple spécifié.

PRECAUTION:

Lors de la fixation de l'ensemble de l'étrier sur le véhicule, essuyer toute trace d'huile sur les rondelles de pivot de fusée et sur les surfaces de fixation de l'ensemble de l'étrier.

3. Fixer la conduite de frein à l'ensemble de l'étrier et serrer partiellement l'écrou évasé.

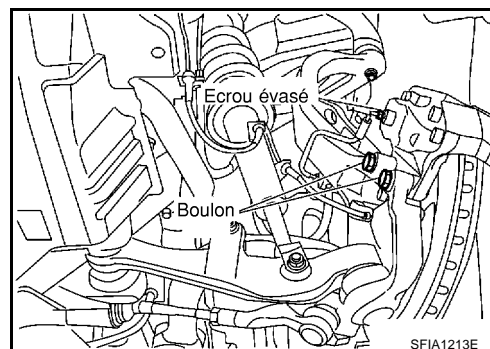

4. Fixer le support de la conduite de frein au pivot de fusée et serrer au couple spécifié. Se reporter à [BR-11, "Dépose et repose de la tuyauterie de frein avant et du flexible de frein"](#).
5. A l'aide d'une clé dynamométrique pour écrou évasé, serrer l'ensemble de l'étrier et l'écrou évasé de connexion de conduite de frein au couple spécifié. Se reporter à [BR-11, "Circuit hydraulique"](#).
6. Fixer la plaquette de frein. Se reporter à [BR-24, "Dépose et repose de la plaquette de freins"](#).
7. Remplir avec du liquide de frein neuf et purger l'air. Se reporter à [BR-10, "Purge du système de freinage"](#).
8. Reposer les pneus sur le véhicule.

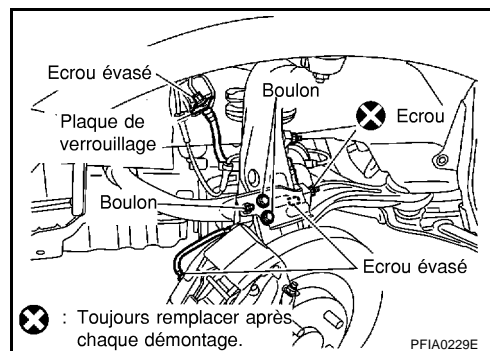

FREIN A DISQUE AVANT

Démontage et remontage de l'ensemble de l'étrier de frein

EFS0040W

DEMONTAGE

1. Insérer un bout de bois comme indiqué sur l'illustration, insuffler de l'air à travers l'orifice de fixation de l'écrou évasé, et déposer le piston et le soufflet de piston. Si quatre pistons ne sortent pas en même temps, appuyer sur le(s) piston(s) qui est(sont) légèrement sorti(s) dans le corps de cylindre et insuffler de l'air à nouveau.

PRECAUTION:

Veiller à ne pas coincer vos doigts dans le piston.

2. Déposer le soufflet de piston.

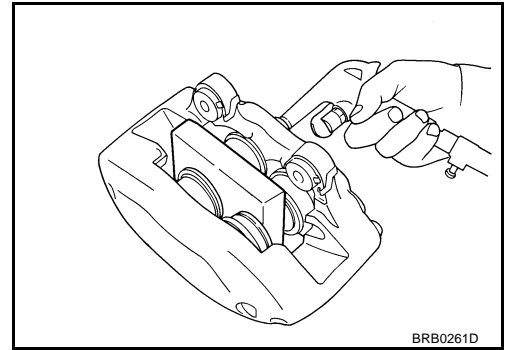

3. Déposer les joints de piston à l'aide d'un tournevis à lame plate.

PRECAUTION:

- Veiller à ne pas endommager la paroi interne du cylindre.
- Ne jamais déposer les quatre boulons des côtés interne et externe de l'étrier. N'effectuer aucun serrage supplémentaire pour les deux côtés.

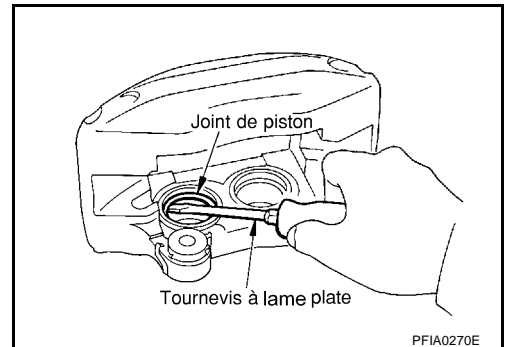

VERIFICATION DE L'ETRIER

Etrier

PRECAUTION:

- Utiliser du liquide de frein neuf pour le nettoyer. Ne jamais utiliser d'huiles minérales telles que de l'essence ou du kérosène.
- Vérifier que la paroi interne du cylindre n'est pas corrodée, usée ou endommagée ; remplacer si une de ces irrégularités est détectée.

Piston

PRECAUTION:

- Ne pas effectuer la réparation à l'aide de papier de verre car la surface de piston est plaquée.
- Vérifier que la surface du piston n'est pas corrodée, usée ou endommagée. Remplacer la pièce en question si une irrégularité est détectée.

MONTAGE

PRECAUTION:

Ne pas utiliser de graisse pour caoutchouc Nissan (KRE00 00010, KRE00 00010 01) lors du montage.

1. Appliquer une graisse pour caoutchouc au joint de piston et fixer le corps de cylindre.

PRECAUTION:

Ne pas réutiliser les joints de piston.

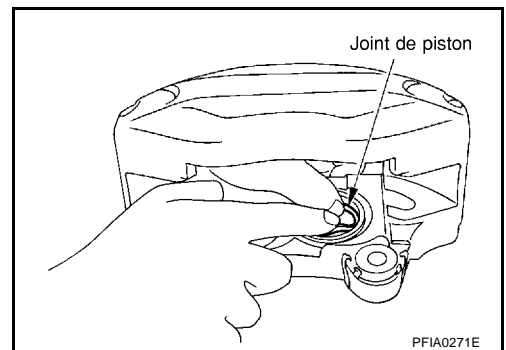

A
B
C
D
E
BR
G
H
I
J
K
L
M

FREIN A DISQUE AVANT

- Appliquer du liquide de frein ou de la graisse pour caoutchouc sur le soufflet de piston, le placer sur le piston et insérer solidement la lèvre du côté cylindre du soufflet de piston dans la rainure du corps de cylindre.
- Insérer le piston dans le corps de cylindre à la main et fixer solidement la lèvre côté piston du soufflet de piston dans la rainure de piston.

PRECAUTION:

Appuyer sur le piston de manière uniforme et changer de point d'appui afin d'empêcher un quelconque frottement de la paroi interne du piston.

- Fixer la cale et le couvercle de cale à la plaquette et fixer à l'étrier.

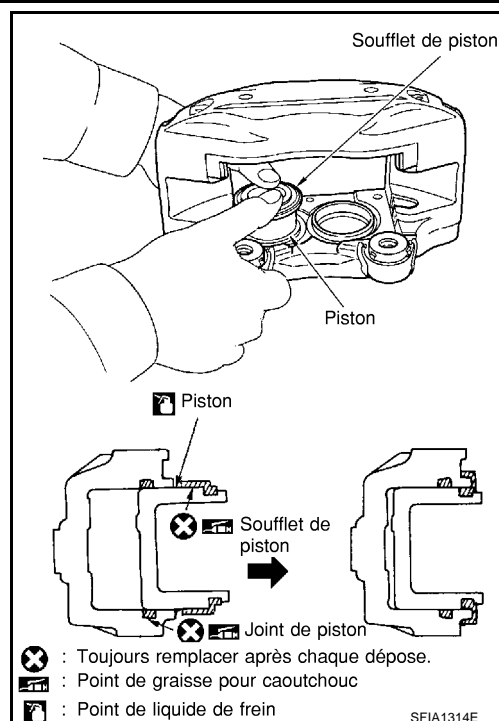

VERIFICATION DU DISQUE

Inspection visuelle

Vérifier que la surface du disque à disque ne soit pas usée de manière inégale, fissurée et gravement endommagée. Remplacer la pièce en question si une irrégularité est détectée.

Vérification du voile

- Fixer le disque au moyeu de roue à l'aide des écrous de roue (2 emplacements ou plus).
- Vérifier le voile à l'aide d'une jauge à cadran.

Valeur standard

[mesuré à 10 mm à partir de l'extrémité interne du disque]

Limite de voile : 0,040 mm maximum
(avec le voile fixé sur le véhicule)

Limite du voile (uniquement le disque) : 0,040 mm maximum

REMARQUE:

S'assurer que le jeu axial du roulement de roue se trouve dans les spécifications avant de mesurer. Se reporter à [FAX-4, "VERIFICATION DU ROULEMENT DE ROUE"](#).

- Si le voile dépasse la limite, trouver le point de voile minimum en déplaçant les positions de fixation du disque et le moyeu de roue d'une rainure.

Contrôle de l'épaisseur

Vérifier l'épaisseur du disque à l'aide d'un micromètre. Si l'épaisseur est en dehors de l'épaisseur standard spécifiée, remplacer le disque.

Standard

Epaisseur standard : 30,0 mm

Limite d'usure : 28,4 mm

Usure maximum non uniforme : 0,015 mm maximum
(mesurée sur 8 emplacements)

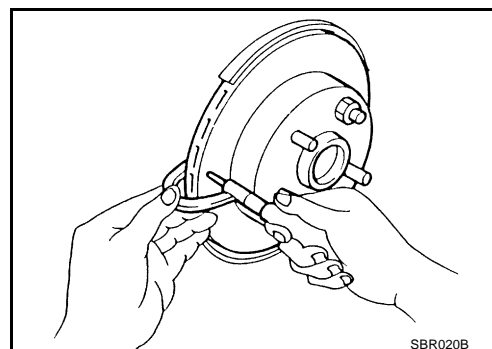
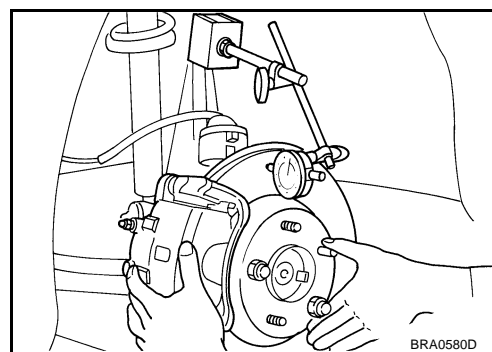

FREIN A DISQUE AVANT

PROCEDURE DE RODAGE DES FREINS

Polir les surfaces de contact de frein en suivant la procédure suivante après la finition ou le remplacement des disques, après le remplacement des plaquettes, ou si la pédale devient molle à très basse vitesse.

PRECAUTION:

N'effectuer cette procédure que dans des conditions de conduite et de route sûres. Faire preuve d'une extrême prudence.

1. Conduire le véhicule sur une route droite et plate à 50 km/h.
2. Avec un freinage moyen, amener le véhicule à l'arrêt complet à partir de 50 km/h. Régler la pression de la pédale de frein de façon à ce que le temps d'arrêt du véhicule soit de 3 à 5 secondes.
3. Pour refroidir le système de frein, conduire le véhicule à 50 km/h pendant 1 minute sans s'arrêter.
4. Recommencer les étapes 1 à 3 au moins 10 fois pour terminer la procédure de rodage.

A

B

C

D

E

BR

G

H

I

J

K

L

M

FREIN A DISQUE ARRIERE

FREIN A DISQUE ARRIERE

PFP:44000

Inspection sur véhicule VERIFICATION DE L'USURE DES PLAQUETTES

EFS00412

- Vérifier l'épaisseur de la plaquette à travers l'orifice d'inspection de l'étrier. Utiliser une échelle si nécessaire.

Standard

Epaisseur standard : 9,1 mm

Epaisseur de la limite de réparation : 2,0 mm

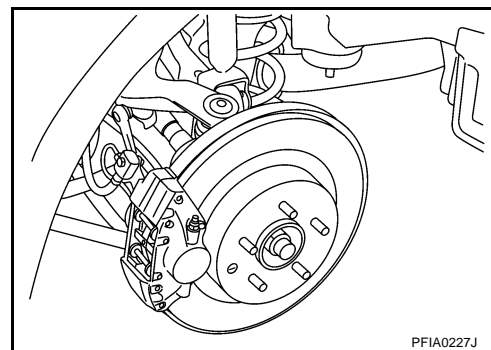

PFIA0227J

Composants

EFS00413

NOTE:

Se reporter à [BR-32. "COMMENT APPLIQUER DE LA GRAISSE AUX PLAQUETTES DE FREIN"](#) pour la méthode d'application de graisse aux plaquettes de frein.

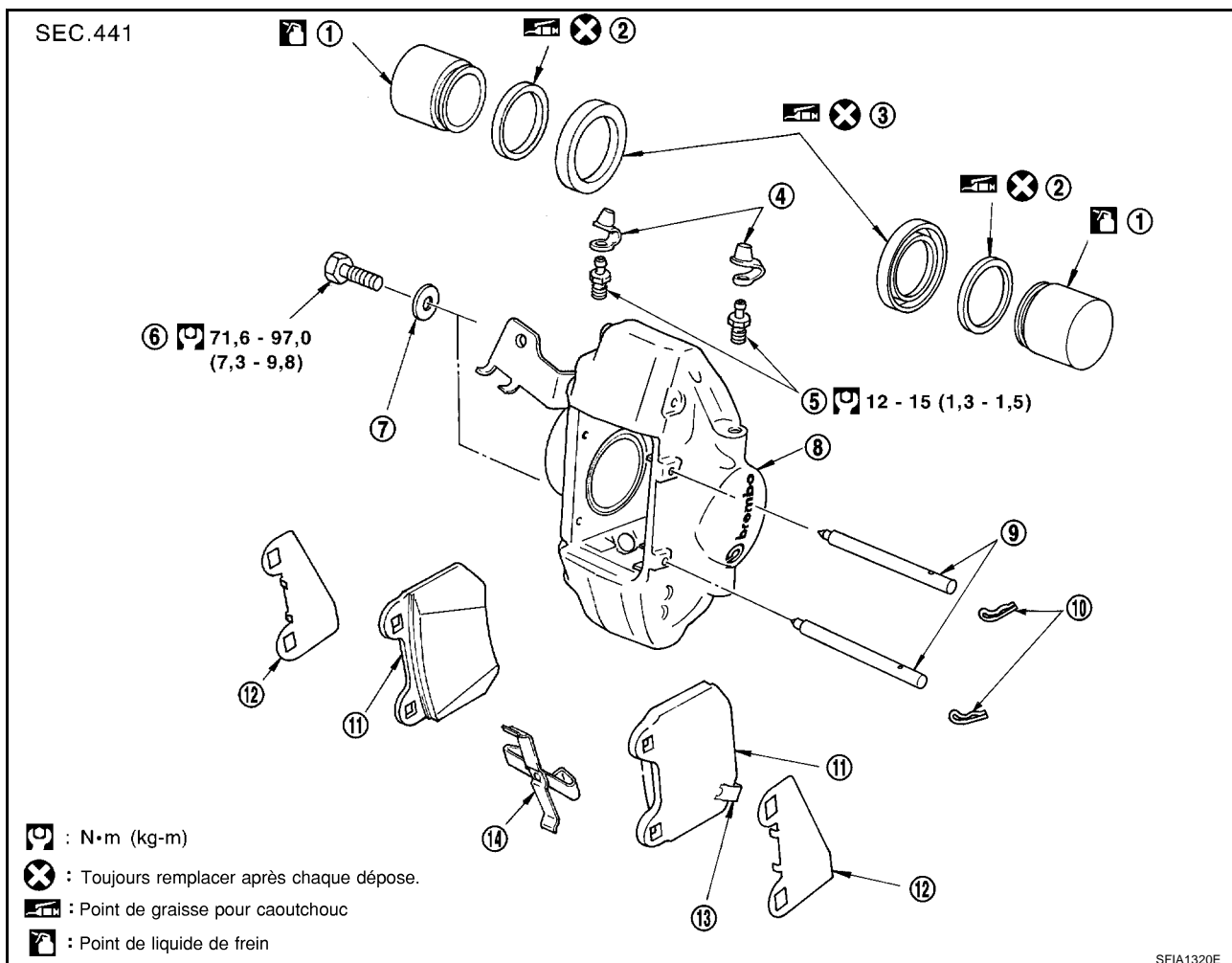

SFIA1320E

- | | | |
|----------------------------------|-------------------------|---------------------------|
| 1. Piston | 2. Joint de piston | 3. Soufflet de piston |
| 4. Chapeau | 5. Purgeur | 6. Boulon |
| 7. Rondelle | 8. Etrier | 9. Goupilles de plaquette |
| 10. Clips | 11. Plaquette de frein | 12. Couvercle de cale |
| 13. Capteur d'usure de plaquette | 14. Ressort transversal | |

FREIN A DISQUE ARRIERE

PRECAUTION:

- Nettoyer l'étrier de frein et la plaquette de frein avec un aspirateur. Ne pas injecter d'air comprimé.
- Lors de la repose du corps de cylindre, ne jamais enfoncer la pédale de frein car le piston sortirait de son emplacement.
- Sauf pour le montage, le démontage ou le remplacement de l'étrier, il n'est pas nécessaire de déposer les boulons de l'étrier ou le flexible de frein ou le tuyau.
- Ne pas endommager le soufflet de piston.
- Toujours remplacer le couvercle de cale comme un ensemble lors du remplacement des plaquettes de frein.
- Le disque ne doit pas être sali par du liquide de frein.

Dépose et repose de la plaquette de freins DEPOSE

EFS00414

1. Déposer les pneus du véhicule.
2. Déposer le clip de la goupille de plaquette.

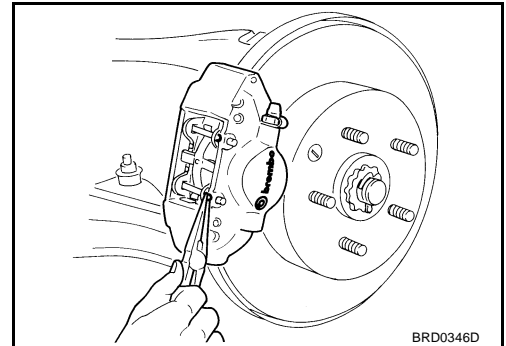

3. Déposer la goupille de plaquette tout en maintenant le ressort transversal vers le bas, puis déposer le ressort transversal de l'étrier.

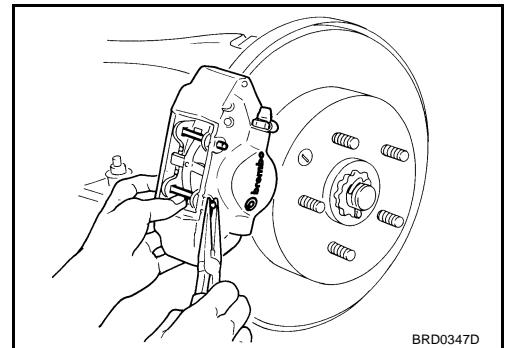

4. Déposer la plaquette de l'étrier à l'aide de pinces.

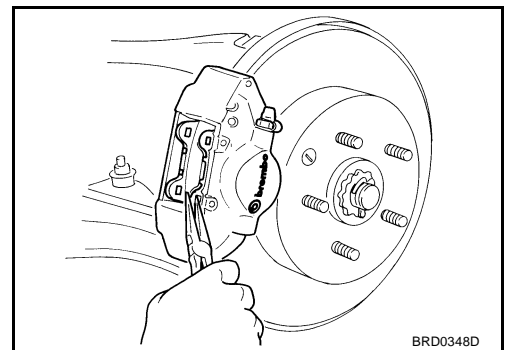

A
B
C
D
E
BR
G
H
I
J
K
L
M

FREIN A DISQUE ARRIERE

COMMENT APPLIQUER DE LA GRAISSE AUX PLAQUETTES DE FREIN

Côté plaquette

Appliquer à peu près 0,5 g par surface et de manière égale de graisse PBC (Poly Butyl Cuprysil) ou de graisse à base de silicone sur le côté du plateau arrière de la plaquette interne et de la plaquette externe (se reporter à l'illustration).

PRECAUTION:

S'assurer qu'aucun corps étranger n'adhère à la graisse.

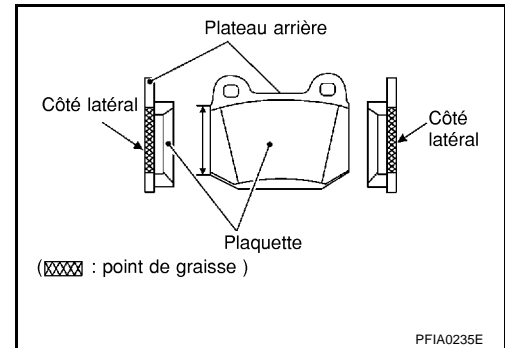

Plaquette arrière

Appliquer environ 1,5 g de graisse PBC (Poly Butyl Cuprysil) ou de graisse à base de silicone entre le couvercle de cale et la plaquette.

PRECAUTION:

S'assurer qu'aucun corps étranger n'adhère à la graisse.

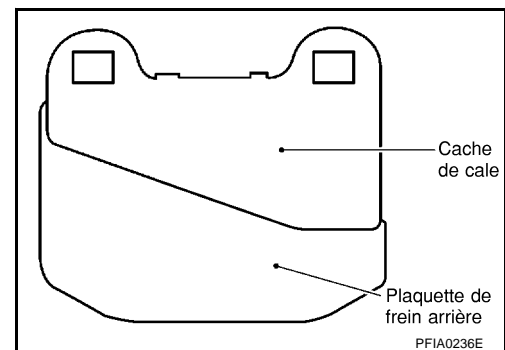

REPOSE

1. Insérer le piston là où la plaquette est fixée.

NOTE:

L'utilisation d'un outil pour piston de frein à disque (outillage en vente dans le commerce), etc..., facilite l'insertion du piston.

PRECAUTION:

Le fait d'insérer le piston provoque le retour du liquide de frein vers le réservoir du maître-cylindre ; il faut donc regarder le niveau de la surface du réservoir.

2. Fixer la plaquette et la protection de cale.

PRECAUTION:

- Fixer la plaquette avec le capteur d'usure sur le côté externe.
- Le côté de la cale comprenant les ouvertures les plus larges doit être sur le côté de l'entrée de la rotation du disque.

3. Insérer la goupille de la plaquette supérieure du côté du cylindre interne, puis l'insérer solidement sur le côté du cylindre externe à travers l'orifice situé en haut de la plaquette.
4. Comme indiqué sur l'illustration, placer le haut du ressort transversal sur la goupille de la plaquette du haut, appuyer sur le ressort transversal, enfoncer la goupille de la plaquette inférieure depuis le côté du cylindre interne jusqu'au côté du cylindre externe, puis fixer le ressort transversal.
5. Insérer le clip dans le petit orifice à l'extrémité de la goupille de plaquette.

PRECAUTION:

Si le clip n'est pas complètement fixé, la goupille de la plaquette ou la plaquette peuvent tomber lorsque le véhicule est en mouvement.

6. Reposer les pneus sur le véhicule.

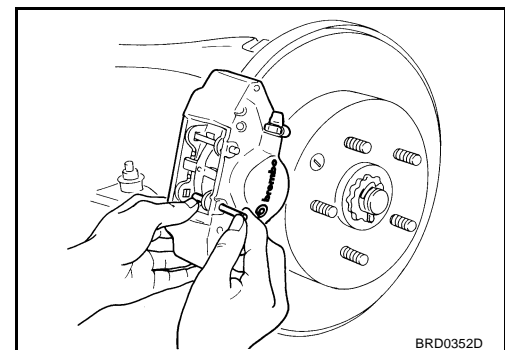

FREIN A DISQUE ARRIERE

EFS00415

Dépose et repose de l'ensemble de l'étrier du frein

DÉPOSE

1. Déposer les pneus du véhicule.
2. Vidanger le liquide de frein. Se reporter à [BR-9, "Purge et remplissage"](#).
3. Déposer la plaquette de frein. Se reporter à [BR-31, "Dépose et repose de la plaquette de freins"](#).
4. Déposer l'écrou évasé de la conduite de frein à l'aide d'une clé pour écrou évasé.
5. Déposer le boulon de flexible de frein, bouger le flexible de frein, et déposer l'ensemble de l'étrier du véhicule.
6. Déposer le disque.

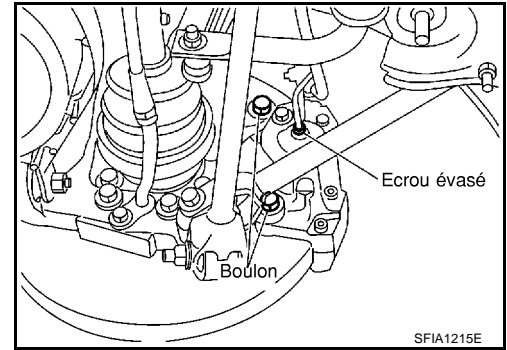

REPOSE

PRECAUTION:

- Le liquide de frein préconisé est DOT 3 ou DOT 4.
- Ne jamais réutiliser de liquide de frein vidangé.

1. Reposer le disque.
2. Fixer la conduite de frein à l'ensemble de l'étrier et serrer partiellement l'écrou évasé.
3. Fixer l'ensemble de l'étrier sur le véhicule, et serrer le boulon au couple spécifié.
4. Serrer l'écrou évasé au couple spécifié. Se reporter à [BR-11, "Circuit hydraulique"](#).
5. Fixer la plaquette de frein. Se reporter à [BR-31, "Dépose et repose de la plaquette de freins"](#).
6. Remplir avec du liquide de frein neuf et purger l'air. Se reporter à [BR-10, "Purge du système de freinage"](#).
7. Reposer les pneus sur le véhicule.

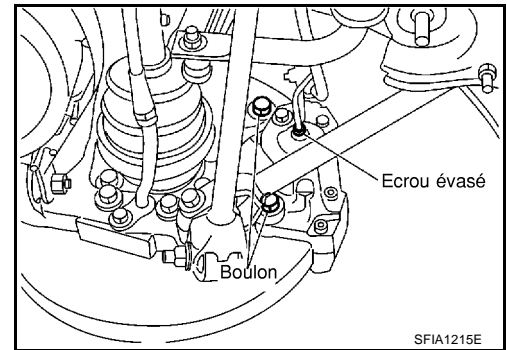

Démontage et remontage de l'ensemble de l'étrier de frein

EFS00416

DEMONTAGE

1. Insérer un bout de bois comme indiqué sur l'illustration, insuffler de l'air à travers l'orifice de fixation de l'écrou évasé, et déposer le piston et le soufflet de piston.

PRECAUTION:

Veiller à ne pas coincer vos doigts dans le piston.

2. Déposer le soufflet de piston.

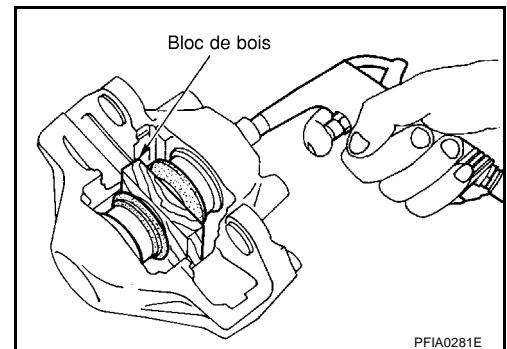

3. Déposer les joints de piston à l'aide d'un tournevis à lame plate.

PRECAUTION:

- Veiller à ne pas endommager la paroi interne du cylindre.
- Ne jamais déposer les quatre boulons des côtés interne et externe de l'étrier. N'effectuer aucun serrage supplémentaire pour les deux côtés.

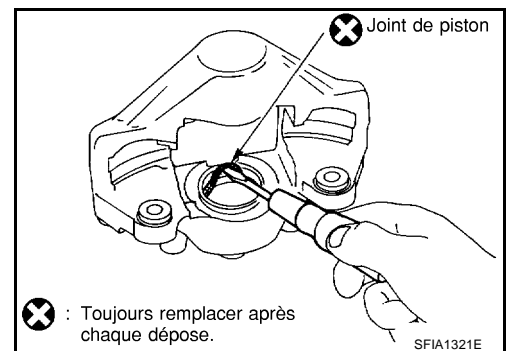

FREIN A DISQUE ARRIERE

VERIFICATION DE L'ETRIER

Etrier

PRECAUTION:

- Utiliser du liquide de frein neuf pour le nettoyer. Ne jamais utiliser d'huiles minérales telles que de l'essence ou du kérosène.
- Vérifier que la paroi interne du cylindre n'est pas corrodée, usée ou endommagée ; remplacer si une de ces irrégularités est détectée.

Piston

PRECAUTION:

- Ne pas effectuer la réparation à l'aide de papier de verre car la surface de piston est plaquée.
- Vérifier que la surface du piston n'est pas corrodée, usée ou endommagée. Remplacer la pièce en question si une irrégularité est détectée.

MONTAGE

PRECAUTION:

Ne pas utiliser de graisse pour caoutchouc Nissan (KRE00 00010, KRE00 00010 01) lors du montage.

1. Appliquer une graisse pour caoutchouc aux joints de piston, et les reposer sur le corps de cylindre.

PRECAUTION:

Ne pas réutiliser les joints de piston.

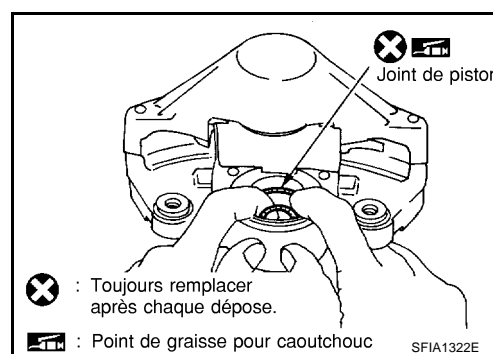

2. Appliquer du liquide de frein ou de la graisse pour caoutchouc sur le soufflet de piston, le placer sur le piston et insérer solidement la lèvre du côté cylindre du soufflet de piston dans la rainure du corps de cylindre.
3. Insérer le piston dans le corps de cylindre à la main et fixer solidement la lèvre côté piston du soufflet de piston dans la rainure de piston.

PRECAUTION:

Appuyer sur le piston de manière uniforme et changer de point d'appui afin d'empêcher un quelconque frottement de la paroi interne du piston.

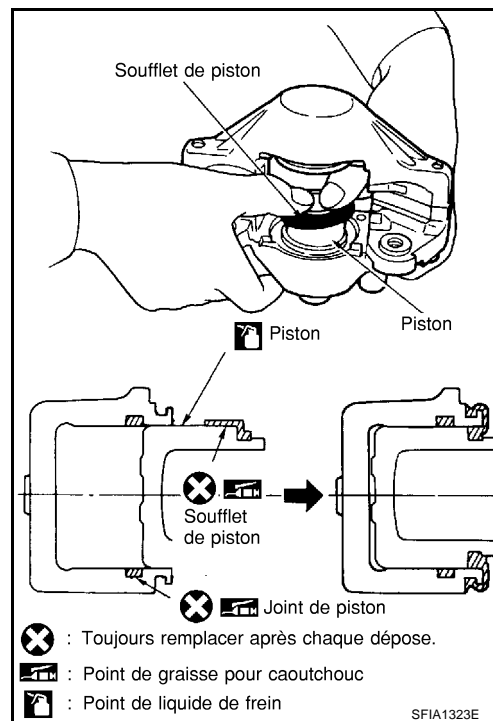

FREIN A DISQUE ARRIERE

VERIFICATION DU DISQUE

Inspection visuelle

Vérifier que la surface du disque à disque ne soit pas usée de manière inégale, fissurée et gravement endommagée. Remplacer la pièce en question si une irrégularité est détectée.

Vérification du voile

1. Fixer le disque au moyeu de roue à l'aide des écrous de roue (2 emplacements ou plus).
2. Vérifier le voile à l'aide d'une jauge à cadran.

Standard (mesuré à 10 mm à partir de l'extrémité du disque)

Limite du voile (avec le voile fixé au véhicule) : 0,070 mm maximum

Limite du voile (uniquement pour le disque) : 0,040 mm maximum

NOTE:

S'assurer que le jeu axial du roulement de roue se trouve dans les spécifications avant de mesurer. Se reporter à [RAX-5](#), "[VERIFICATION DE ROULEMENT DE ROUE](#)".

3. Si le voile dépasse la limite, trouver le point de voile minimum en déplaçant les positions de fixation du disque et le moyeu de roue d'une rainure.

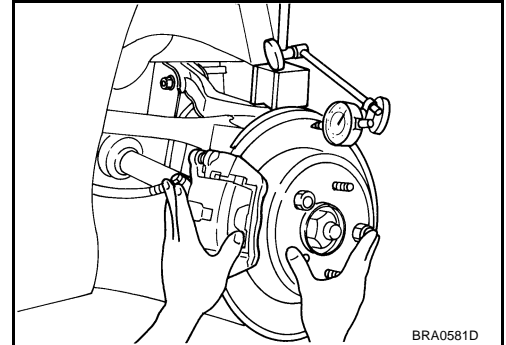

Contrôle de l'épaisseur

Vérifier l'épaisseur du disque à l'aide d'un micromètre. Si l'épaisseur est en dehors de l'épaisseur standard spécifiée, remplacer le disque.

Standard

Epaisseur standard : 22,0 mm

Limite d'usure : 20,2 mm

Usure inégale maximale (mesurée en 8 emplacements) : 0,015 mm maximum

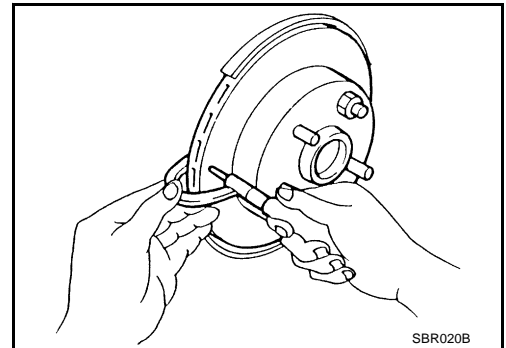

A
B
C
D
E
BR
G
H
I
J
K
L
M

CARACTERISTIQUES ET VALEURS DE REGLAGE (SDS)

CARACTERISTIQUES ET VALEURS DE REGLAGE (SDS)

PF0:00030

CARACTERISTIQUES GENERALES

EFS00417

Unité : mm

Frein avant	Modèle de frein	OPB27VA
	Diamètre externe de disque × épaisseur	324 × 30,0
	Plaquette Longueur × largeur × épaisseur	117,1 × 53,3 × 9,3
	Diamètre d'alésage du cylindre	38 × 2 + 44 × 2
Frein arrière	Modèle de frein	OPB13VB
	Diamètre externe de disque × épaisseur	322 × 22
	Plaquette Longueur × largeur × épaisseur	76,6 × 45 × 9,1
	Diamètre d'alésage du cylindre	40,0 × 2
Maître-cylindre	Diamètre d'alésage du cylindre	26,99
Soupape de commande	Modèle de soupape	Distribution de la force de freinage électrique
Assistance de frein	Modèle de servofrein	M215T
	Diamètre du diaphragme	Pri : 230 (9.06) Sec : 205 (8.07)
Liquide de frein préconisé		DOT 3 ou DOT 4

Pédale de frein

EFS0048Z

Hauteur de la pédale de frein (mesurée à partir de la surface supérieure de la partie inférieure du tableau de bord)	Conduite à gauche	154 - 164 mm
	Conduite à droite	153 - 163 mm
Hauteur de la pédale enfoncée [par effet d'une force de 490 N (50 kg) lorsque le moteur tourne]	Conduite à gauche	Plus de 90 mm
	Conduite à droite	Plus de 85 mm
Jeu entre le caoutchouc de butée et l'extrémité fileté du contact de feux de stop et du contact d'annulation de la commande automatique de vitesse (ASCD).		0,74 - 1,96 mm
Jeu de la pédale		3 - 11 mm

Assistance de frein Type à dépression

EFS00419

Unité : mm

Fuite de dépression [à une dépression de - 66,7 kPa (- 500 mmHg)]	A un taux de 3,3 kPa (25 mmHg) de dépression pendant 15 secondes
Dimension standard de repose de la tige d'entrée	125

Soupape de contrôle

EFS0041A

Fuite de dépression [à une dépression de - 66,7 kPa (- 500 mmHg)]	A un taux de 1,3 kPa (10 mmHg) de dépression pendant 15 secondes
--	--

Frein a disque avant

EFS0041B

Modèle de frein	OPB27VA	
Plaquette de frein	Epaisseur standard (nouveau)	9,3 mm
	Epaisseur de la limite de réparation	2,0 mm

CARACTERISTIQUES ET VALEURS DE REGLAGE (SDS)

Modèle de frein		OPB27VA	
Disque	Epaisseur standard (nouveau)	30,0 mm	A
	Epaisseur de la limite de réparation	28,4 mm	
	Usure inégale maximale (mesurée en 8 emplacements)	0,015 mm maximum	B
	Limite de voile (avec le voile fixé sur le véhicule)	0,040 mm maximum	C
	Limite de voile (uniquement le disque)	0,040 mm maximum	

Frein a disque arrière

EFS0041C

Modèle de frein		OPB13VB	
Plaquette de frein	Epaisseur standard (nouveau)	9,1 mm	E
	Epaisseur de la limite de réparation	2,0 mm	
Disque	Epaisseur standard (nouveau)	22,0 mm	
	Epaisseur de la limite de réparation	20,2 mm	BR
	Usure inégale maximale (mesurée en 8 emplacements)	0,015 mm maximum	G
	Limite de voile (avec le voile fixé sur le véhicule)	0,070 mm maximum	
	Limite de voile (uniquement le disque)	0,040 mm maximum	H

CARACTERISTIQUES ET VALEURS DE REGLAGE (SDS)
